

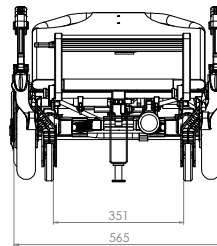

FICHA INFORMATIVA DE PRODUCTO

MODELO DE CAMILLA SERIE FUEGO

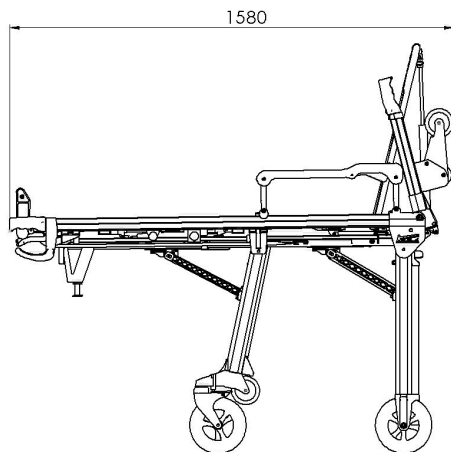
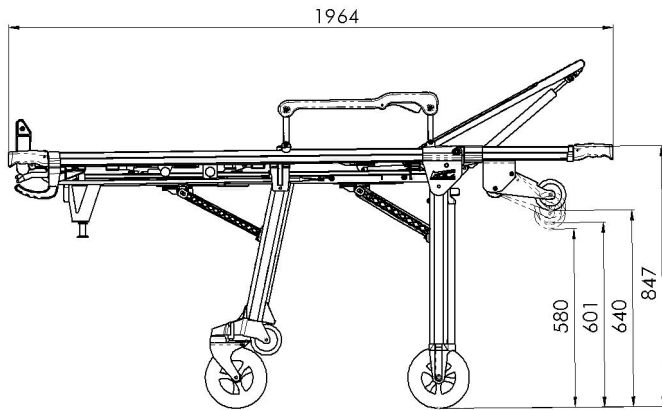

Cotas en mm.

Peso de la camilla: 39 Kg.

Long. Camilla con puños
desplegados: 2270 mm.

Características predominantes

- Camilla en aluminio.
- Cabezal ajustable asistido por amortiguador.
- Piernazal de doble articulación asistido por 2 amortiguadores (Modelo TG-244).
- Piernazal de simple articulación asistido por 1 amortiguador (Modelo TG-243).
- Piernazal de lona (Modelo TG-242).
- Ruedas 200 mm. 2 giratorias 2 ruedas con freno.
- 1 Posición intermedia.
- 4 puños telescopicos.
- Barandillas abatibles longitudinalmente.
- Porta sueros.
- Reposapiés abatible.
- Kit cinturón tres puntos.
- Bandeja en aluminio apta para realizar masaje cardiaco.
- Despliegue patas automatico.
- Sistema anticaida patas.
- Seguro antiaccionamiento accidental gatillos patas.
- Perfil camilla plegable zona cabezal para maniobrar en sitios de difícil acceso.