

# FICHA INFORMATIVA DE PRODUCTO

## MODELO CAMILLA COMPACTA TG-230, T-230 y TG-229



**Peso de la camilla: 30 kg.**

**Dimensiones del carro: Cotas en mm.**

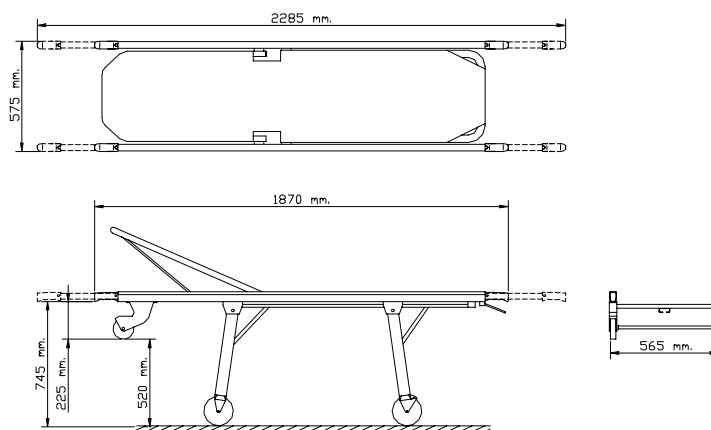

### Características principales

Camilla en aluminio, con posición intermedia, 4 ruedas de 200 mm. de diámetro, 2 ruedas giratorias (excepto modelo T-230) y 2 fijas con freno, 2 patas asistidas por amortiguadores, cabezal regulable a 85° asistido por palanca, 2 barandillas abatibles y un posapiés recubierto de poliuretano (excepto modelo TG-229), 2 cinturones, 4 puños extraíbles y 1 porta sueros.

### Calidad de materiales

El material predominante en el carro es el aluminio (estructura principal, fundiciones y chapas). Otros materiales presentes son: hierro (refuerzos y piezas de decoletaje), materiales poliméricos (polietileno, nylon).