

# KARTSANA

Innovación que mueve vidas



SERIE SILVER



# SERIE SILVER



## Fuerte y ligera, el equilibrio perfecto

Camillas eléctricas con un excelente diseño que garantizan un manejo cómodo a la vez que seguro.



### 01

**230 kg**

Camilla con sistema de elevación hidráulico que permite elevar 230 Kg sin ayuda.



### 02

**Pedal desbloqueo**

Operación desbloqueo desde un único pedal para máximo control del sanitario.



### 03

**Cuadro de mando**

Nuevo cuadro de mando más intuitivo, autónomo y funcional.



### 04

**Fácil transferencia de pacientes**

Barandilla abatible lateral y longitudinalmente.

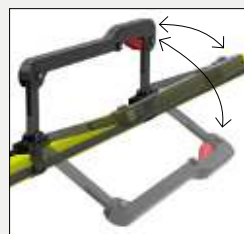

**Certificados de producto**

Todos los productos KARTSANA cumplen con EN 1865 y EN 1789.



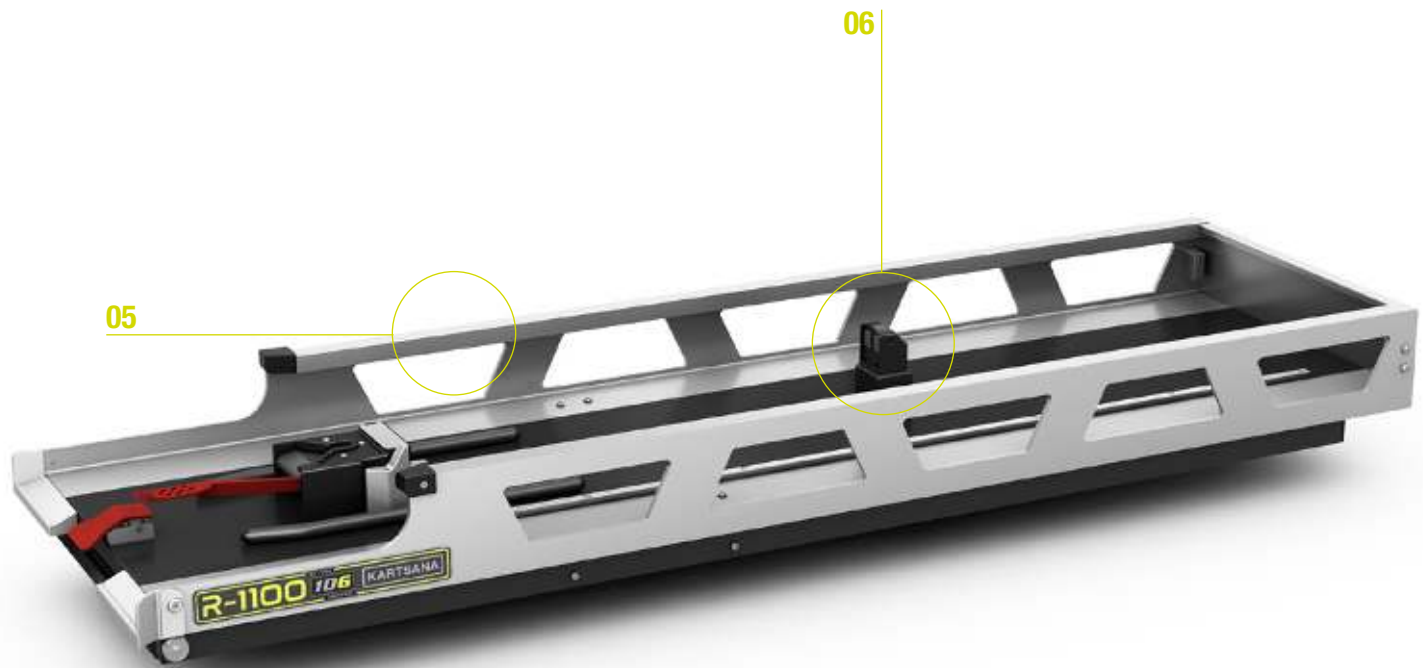
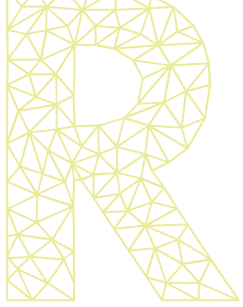

## R-1100, el raíl para la camilla SILVER

**05**

**Nuevo diseño**

Más ligero.



**06**

**Sistema de carga integrado**

Carga automática de las baterías en la ambulancia.

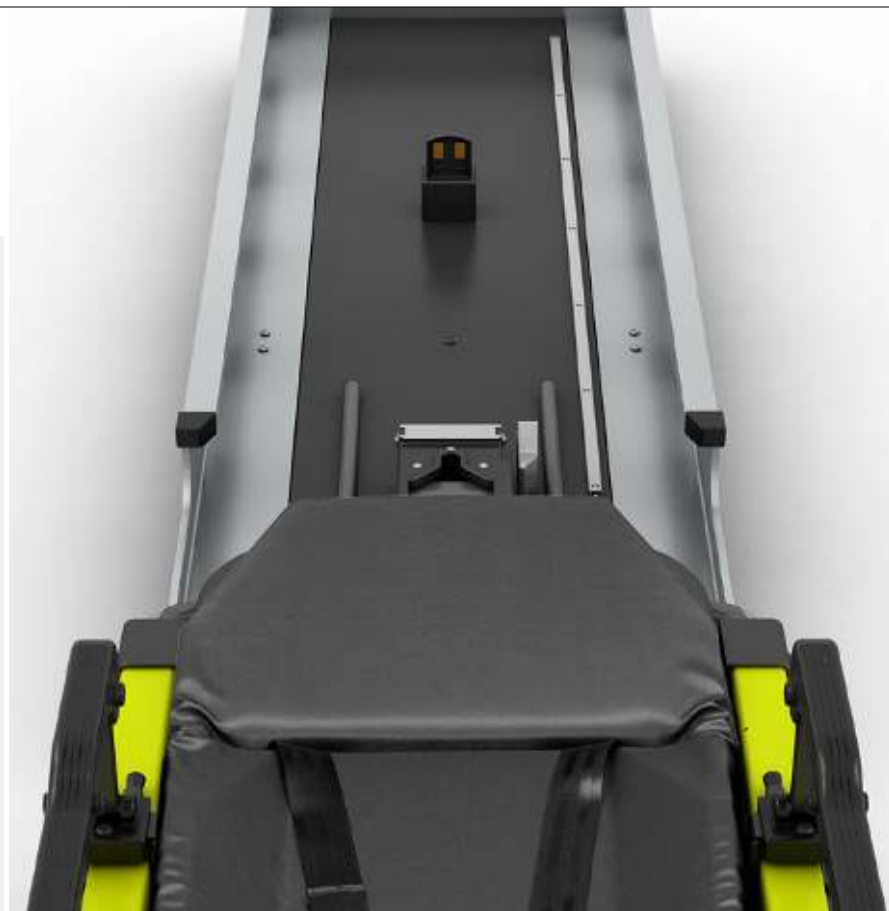

# TG-1100 2 / TG-1100 4

- ▷ Cabezal ajustable asistido por amortiguador.
- ▷ Piernazal de simple articulación asistido por amortiguador.
- ▷ **TG-1100 2:** 2 ruedas giratorias con freno + 2 ruedas fijas ø160 mm.
- ▷ Barandillas abatibles longitudinal y lateralmente hacia el exterior.
- ▷ Portasueros plegable.
- ▷ Kit cinturón de tres puntos.
- ▷ Bandeja de aluminio para masaje cardíaco.
- ▷ Pulsador de desbloqueo del sistema hidráulico en caso de avería.
- ▷ **TG-1100 4:** 4 ruedas giratorias (2 con freno + 2 bloqueables).



Aluminio



Eléctrica



230 Kg



**Mínimo esfuerzo  
para el técnico  
sanitario**



## DIMENSIONES Y PESO

### TG-1100 2 / TG-1100 4

<b>H</b>	Altura máx. (mm)	1135
<b>HC</b>	Altura máx. ajustable (mm)	786
<b>H2</b>	Altura mín. (mm)	350
<b>L</b>	Longitud (mm)	1955
<b>W</b>	Ancho (mm)	566
	Capacidad de Carga (Kg)	230
	Peso (Kg)	69

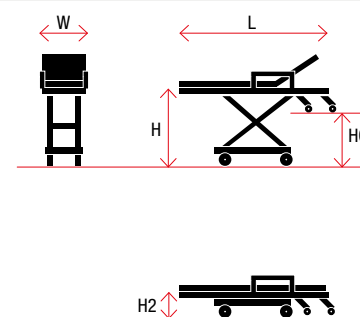

# R-1100

- ▷ Raíl para camilla TG-1100 SILVER.
- ▷ Desplazamiento hacia el exterior de la ambulancia para cargar la camilla.
- ▷ Desplazamiento manual sobre dos guías rodadas.
- ▷ Raíl fabricado principalmente en aluminio y acero.
- ▷ 3 puntos sólidos de anclaje para la camilla.



## DIMENSIONES Y PESO

### R-1100

<b>H</b>	Altura (mm)	208
<b>L</b>	Longitud cerrado (mm)	1996
<b>L2</b>	Longitud abierto (mm)	2090
<b>W</b>	Ancho (mm)	606
<b>A2</b>	Altura raíl + camilla (mm)	510
	Peso (Kg)	75,5

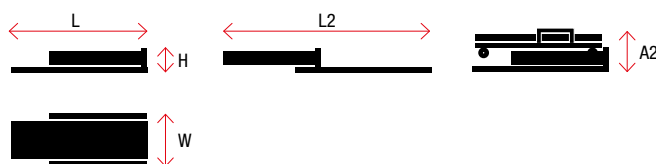



KARTSANA S.L.

Narcís Monturiol, 34  
08192 · Sant Quirze del Vallès  
Barcelona (España)  
T.: +34 93 715 86 72  
E.: [info@kartsana.com](mailto:info@kartsana.com)  
[www.kartsana.com](http://www.kartsana.com)

07-2022

© 2022 · Kartsana. Todos los derechos reservados.