

FICHA TÉCNICA R-1100 SILVER

SERIE SILVER

EQUIPOS ELÉCTRICOS



Aluminio



Eléctrica



230 Kg



- ▷ Raíl para camilla TG-1100 SILVER.
- ▷ Desplazamiento hacia el exterior de la ambulancia para cargar la camilla.
- ▷ Desplazamiento manual sobre dos guías rodadas.
- ▷ Raíl fabricado principalmente en aluminio y acero.
- ▷ 3 puntos sólidos de anclaje para la camilla.

ESPECIFICACIONES DEL PRODUCTO

| | R-1100 |
|--------------------------------------|--------|
| H Altura (mm) | 208 |
| L Longitud cerrado (mm) | 1996 |
| L2 Longitud abierto (mm) | 2090 |
| W Ancho (mm) | 606 |
| A2 Altura raíl + camilla (mm) | 510 |
| Peso (Kg) | 75,5 |

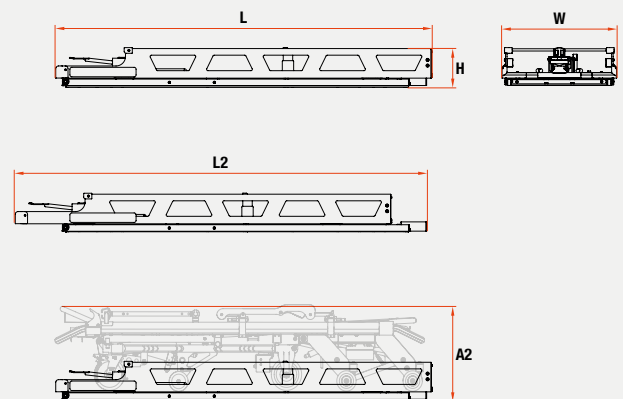

PRODUCTOS RELACIONADOS



TG-1100 2 / TG-1100 4 SILVER



KARTSANA

Innovación que mueve vidas

Narcís Monturiol, 34
08192 - Sant Quirze del Vallès
Barcelona (España)

T.: +34 93 715 86 72
info@kartsana.com
www.kartsana.com