



FICHA TÉCNICA
TG-241

SERIE 241 COMPACTA

EQUIPOS MECÁNICOS



Aluminio



Reclinable



250 Kg



Barandillas abatibles lateral y longitudinalmente



Piernazal con amortiguador



Ruedas giratorias



Ruedas bloqueables



Doble rueda de ataque

CERTIFIED
10G



- ▷ Capacidad de carga de 250kg
- ▷ Doble rueda de ataque para mayor facilidad de carga
- ▷ Cabezal ajustable asistido por amortiguador
- ▷ Piernazal de simple articulación asistido por amortiguador
- ▷ Trendelenburg, anti-Trendelenburg y posición intermedia
- ▷ 4 puños telescópicos
- ▷ 4 ruedas giratorias Ø200mm bloqueables
- ▷ Bloqueo y desbloqueo de la rueda delantera para mayor seguridad y facilidad
- ▷ Barandillas abatibles lateral y longitudinalmente para facilitar la carga del paciente
- ▷ Portasueros plegable
- ▷ Kit cinturón para hombros, abdomen y piernas
- ▷ Bandeja en aluminio para masaje cardíaco
- ▷ 3 alturas disponibles para adaptar a la rampa de la ambulancia
- ▷ Dispone de reclinamiento Trendelenburg y anti-Trendelenburg
- ▷ Colchón soldado infuego

DIMENSIONES Y PESO

	S	M	L	XL
H Altura (mm)	810	860	904	-
HC Altura desde suelo a rueda de ataque (mm)	530	585	639	-
W Ancho (mm)	590	590	590	-
L Longitud (mm)	1951	1951	1951	-
Peso (Kg) *	50	51,7	54	-

* Peso con colchón y cinturón.

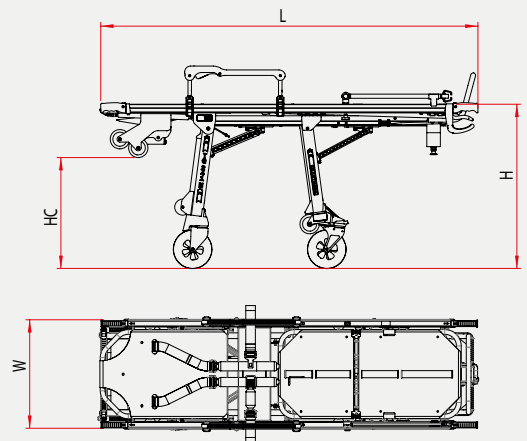

PRODUCTOS RELACIONADOS



R-419



KARTSANA

Innovación que mueve vidas

Narcís Monturiol, 34
08192 - Sant Quirze del Vallès
Barcelona (España)

T.: +34 93 715 86 72
info@kartsana.com
www.kartsana.com