



FICHA TÉCNICA

# R-1200 SILVER+

SERIE SILVER+

EQUIPOS ELÉCTRICOS



Aluminio



Eléctrica



230 Kg



CERTIFIED  
10G



- ▷ Raíl para camilla TG-1200 SILVER+.
- ▷ Desplazamiento hacia el exterior de la ambulancia para cargar la camilla.
- ▷ Desplazamiento manual sobre dos guías rodadas.
- ▷ Raíl fabricado principalmente en aluminio y acero.
- ▷ 3 puntos sólidos de anclaje para la camilla.

## ESPECIFICACIONES DEL PRODUCTO

	R-1200
<b>H</b> Altura (mm)	208
<b>L</b> Longitud cerrado (mm)	1996
<b>L2</b> Longitud abierto (mm)	2090
<b>W</b> Ancho (mm)	606
<b>A2</b> Altura raíl + camilla (mm)	510
Peso (Kg)	68

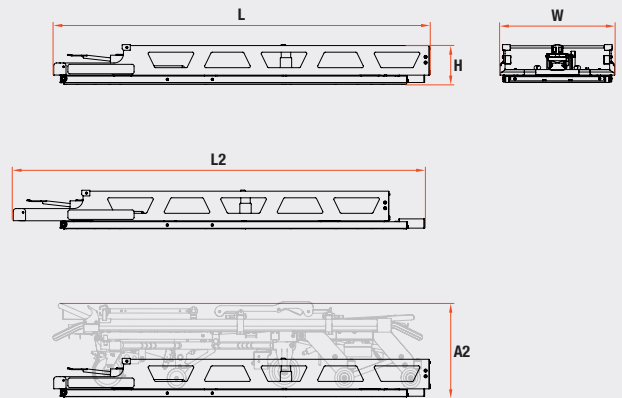

## PRODUCTOS RELACIONADOS



TG-1200 SILVER+



KARTSANA

Life-moving innovation

Narcís Monturiol, 34  
08192 · Sant Quirze del Vallès  
Barcelona (España)

T.: +34 93 715 86 72  
info@kartsana.com  
www.kartsana.com

03-2024