



FICHA TÉCNICA
TG-1200 SILVER+

SERIE SILVER+

EQUIPOS ELÉCTRICOS



Aluminio



Eléctrica



250 Kg



CERTIFIED
10G



- ▷ Control de la camilla desde la posición del técnico.
- ▷ Capacidad de carga de 250 Kg.
- ▷ Desbloqueo manual del motor en caso de emergencia.
- ▷ Batería individual con capacidad extra de 50 ciclos, testado con 100 Kg de peso.
- ▷ Cabezal ajustable asistido por amortiguador.
- ▷ Piernazal de simple articulación asistido por amortiguador.
- ▷ 4 ruedas giratorias (2 con freno + 2 bloqueables).
- ▷ Barandillas abatibles longitudinal y lateralmente hacia el exterior.
- ▷ Portasueros plegable.
- ▷ Kit cinturón de tres puntos.
- ▷ Bandeja de aluminio para masaje cardíaco.

ESPECIFICACIONES DEL PRODUCTO

	TG-1200
H Altura máx. (mm)	1135
HC Altura máx. ajustable (mm)	786
H2 Altura mín. (mm)	350
L Longitud (mm)	1955
W Ancho (mm)	566
Capacidad de Carga (Kg)	230
Peso (Kg)	73

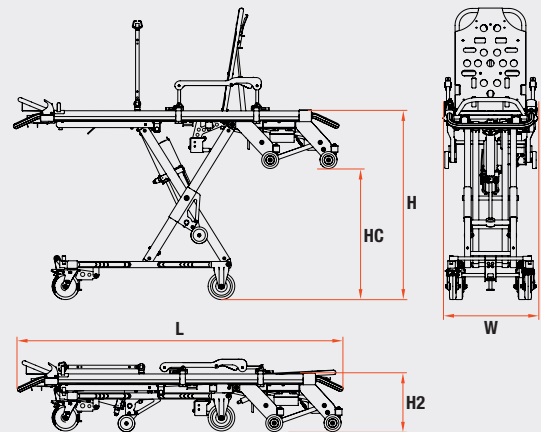

PRODUCTOS RELACIONADOS

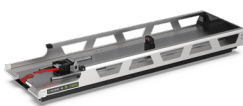

R-1200 SILVER+



MESA INSTRUMENTOS
C-101



KARTSANA

Life-moving innovation

Narcís Monturiol, 34
08192 · Sant Quirze del Vallès
Barcelona (España)

T.: +34 93 715 86 72
info@kartsana.com
www.kartsana.com

03-2024