

Serie 241

TGF-241 Fúnebre (S/S4)

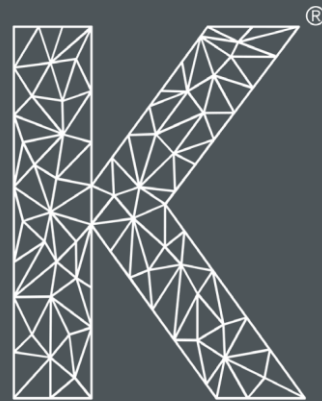

KARTSANA

Life-moving innovation

C/ Narcís Monturiol, 34
08192 Sant Quirze del Vallis
Barcelona (España)
+34 93 715 86 72
info@kartsana.com
www.kartsana.com

Manual de instrucciones

Camilla mecánica TGF-241

Instruction manual

Mechanical stretcher TGF-241

Manuel d'utilisation

Brancard mécanique TGF-241

ESPAÑOL

ENGLISH

FRANÇAIS



KARTSANA

Life-moving innovation

C/ Narcís Monturiol, 34
08192 Sant Quirze del Vallès
BARCELONA
TEL. +34 93 715-49-24
info@kartsana.com
www.kartsana.com

Serie 241

CAMILLA MECÁNICA

Models TGF-241S-S4

MANUAL DE INSTRUCCIONES



Lea estas instrucciones de funcionamiento antes de utilizar el producto y guárdela para su futura referencia.



ÍNDICE

1.- INTRODUCCIÓN	2
1.1.- PRÓLOGO	2
1.2.- RESPONSABILIDAD Y GARANTÍA	2
1.3.- ESPECIFICACIONES	2
1.4.- ATENCIÓN	2
1.5.- RESUMEN DE LAS PRECAUCIONES DE SEGURIDAD	3
2.- MANUAL DE INSTRUCCIONES	5
2.1.- CARACTERÍSTICAS TÉCNICAS	5
2.1.1.- CARACTERÍSTICAS TÉCNICAS TGF-241 S-S4	5
2.2.- FUNCIONAMIENTO Y MANEJO DE LA CAMILLA	6
2.2.1.- PUÑOS EXTRAÍBLE	6
2.2.2.- FORMA DE ASEGURAR LOS CINTURONES	6
2.2.3.- DESMONTAJE-MONTAJE DE LOS CINTURONES DE LA CAMILLA	7
2.2.4.- POSICIÓN DE LA BANDEJA SUPERIOR	7
2.2.5.- MANDOS DE ACCIONAMIENTO DE LAS PATAS DE LA CAMILLA	7
2.2.6.- POSICIONES INTERMEDIAS DE LA CAMILLA	9
2.2.7.- PALANCA DE FRENO	12
2.2.8.- BLOQUEO / DESBLOQUEO RUEDAS GIRATORIAS	12
2.2.9.- MONTAJE DE LA CAMILLA SOBRE EL PORTA-CAMILLAS	13
3.- DESINFECCIÓN	14
4.- MANTENIMIENTO	14
5.- EXPLOSIONADOS	15

1.- INTRODUCCIÓN

1.1.- Prólogo

El carro-camilla TGF-241S-S4 ha sido ensayado según normativa UNE-EN 1865 y UNE-EN 1789.

Todas las informaciones de tratamiento, desinfección y manutención son indicadas teniendo en cuenta nuestras experiencias y conocimientos actuales. Nos reservamos variaciones técnicas de la camilla para la mejora del producto.

1.2.- Responsabilidad y garantía

Se debe verificar la camilla al momento de su entrega a la organización de socorro. Todas las funciones deben ser explicadas detalladamente. La organización de socorro se hace cargo de la enseñanza de todos los empleados para un uso correcto.

La garantía del producto es de 2 años a partir de la fecha indicada en la factura de compra.

La Garantía no cubrirá la avería si es consecuencia de una incorrecta instalación, mal trato o uso inadecuado del mismo. La reparación deberá ser realizada por un servicio técnico autorizado por Kartsana o su respectivo representante.

El fabricante no se hará cargo de ninguna anomalía producida en la camilla por el uso de productos no originales Kartsana.

1.3.- Especificaciones

MODELO	TGF-241S-S4
Carga máxima de trabajo	250 Kg*
Normativa principal	UNE-EN-1865-1 EN-1789+A1
Longitud total máxima/mín.	2250 / 1968 mm
Ancho total	571 mm
Altura de carga	546 mm
Peso	40 Kg.
Operarios recomendados para cargar/descargar una camilla ocupada	1 operario o 2 operarios en caso de que la camilla esté ocupada por una persona de excesivo volumen
Railes compatibles	R-419 / R-450 -S / R-800 y R-900

*Camilla no apta para transportes bariátricos ni pediátricos.



KARTSANA

Life-moving innovation

FUNCIONAMIENTO Y MANEJO DEL CARRO-CAMILLA TGF-241 S-S4

1.4.- Atención



Con esta señal informamos sobre medidas importantes de seguridad para la correcta utilización de la camilla/raíl para evitar posibles accidentes. Las advertencias alertan al lector sobre situaciones que, si no se evitan, podrían producir la muerte o lesiones graves. Por otro lado, las precauciones alertan sobre situaciones potencialmente peligrosas que de no evitarse podrían producir lesiones leves o moderadas al usuario o daños al equipo u objetos colindantes. Incluye cuidados especiales y específicos necesarios para un uso eficaz y seguro del producto y evitar los daños debidos al uso o mal uso.

1.5.- Resumen de las precauciones de seguridad

Lea detenidamente y siga las advertencias y precauciones indicadas en estas páginas. El mantenimiento y reparaciones solo lo puede realizar el personal cualificado.



ADVERTENCIAS:

- El uso inadecuado de la camilla/raíl puede causar lesiones al manipulador. Utilice la camilla/raíl solo de la manera indicada en este manual.
- No modifique el raíl ni ninguno de sus componentes. La modificación del dispositivo puede ocasionar un funcionamiento impredecible que podría llegar a causar lesiones al operador. La modificación del dispositivo anula la garantía.
- Este raíl debe trabajar con una camilla compatible.
- La fijación del raíl al vehículo de urgencias debe hacerse según instrucciones adjuntas. Si no se podrían causar lesiones al operador o vehículo.
- Practique el cambio de las posiciones de entrada y salida de la camilla del raíl hasta que aprenda totalmente el funcionamiento del producto. El uso inadecuado puede causar lesiones.
- No permita que ayudantes sin la formación adecuada le ayuden a utilizar el raíl. Los técnicos y ayudantes sin formación adecuada pueden provocar lesiones.
- No se suba a la base del raíl porque podría dañar el producto y/o causar lesiones.
- la sujeción incorrecta de la camilla puede causar lesiones. Evite poner las manos, dedos o pies en las partes móviles tanto del raíl como de la camilla. Para evitar lesiones, cuando suba y baje la camilla tenga mucho cuidado al colocar las manos y los pies cerca de las partes móviles (bandeja de entrada).
- Utilice siempre todos los cinturones de sujeción para asegurar el cuerpo en la camilla. Si no está bien sujeto podría caerse de la camilla.
- El carro-camilla TGF-241 S pueden alojarse en los railes R-419 / R-450 -S / R-800 y R-900 de Kartsana, y es responsabilidad del operador que estos productos trabajen conjuntamente.
- Si la camilla está ocupada por una persona de excesivo volumen recomendamos dos operadores para manejarla y asegurar al paciente.
- Los operadores deben estar capacitados para levantar el peso total del cuerpo, la camilla y los elementos adicionales de la camilla.
- Cuando realice la limpieza, utilice el equipo de protección personal adecuado (gafas protectoras o respiradores) para evitar el riesgo de inhalar organismos infecciosos.



KARTSANA

Life-moving innovation

FUNCIONAMIENTO Y MANEJO DEL CARRO-CAMILLA TGF-241 S-S4



PRECAUCIONES:

anular la autoridad del usuario a utilizar el sistema.

- La instalación del raíl de fijación compatible con la camilla debe realizarla un mecánico certificado familiarizado con la estructura de las ambulancias. Consulte al fabricante del vehículo antes de instalar el raíl y asegúrese de que la instalación no dañe ni interfiera con los manguitos de los frenos, de oxígeno o de combustible, el tanque de combustible o el cableado eléctrico del vehículo.
- Antes de poner la camilla o el raíl en funcionamiento, retire todos los obstáculos que puede interferir y causar lesiones al operador.
- Al descargar la camilla del compartimento (del raíl), asegúrese de que las ruedas de la camilla están colocadas en el suelo de forma segura, de lo contrario puede dañarse el producto.
- Asegúrese de que los cinturones no se enreden en el raíl al cargar y descargar la camilla.
- No limpie con vapor ni ultrasonidos la unidad.
- La temperatura máxima del agua no debe sobrepasar los 80°C.
- El incumplimiento de estas instrucciones podría dar lugar a la anulación de algunas o todas las garantías.
- Debe establecerse un programa de mantenimiento preventivo para todo el equipo de Kartsana. Según la frecuencia de uso del producto es posible que haya que realizar el mantenimiento preventivo más a menudo.
- Si desea obtener información adicional sobre el mantenimiento, consulte nuestro departamento técnico.
- El mantenimiento inadecuado puede causar lesiones o daños al producto. Realice el mantenimiento de la camilla como se describe en este manual. Siga los procedimientos de mantenimiento y utilice solo piezas aprobadas por Kartsana. La utilización de piezas o procedimientos no aprobados puede ocasionar un funcionamiento impredecible y causar lesiones, además de anular la garantía.
- Si no se utilizan las piezas de repuesto, lubricantes, etc. autorizados puede dañar la camilla y anular la garantía del producto.



NOTAS:

- Los elementos sueltos o la acumulación de suciedad en el suelo del compartimento del vehículo pueden interferir con el funcionamiento del raíl y la camilla. Mantenga limpio el suelo.
- Este manual debe considerarse como parte del raíl y como tal deberá conservarse con el producto incluso en el caso de que se venda éste.
- Kartsana está constantemente mejorando el diseño y la calidad de sus productos. Por lo tanto, aunque este manual contiene la información más actual disponible en el momento de la impresión, puede haber pequeñas discrepancias entre el raíl y este manual. Si tiene alguna pregunta, póngase en contacto con el Servicio de atención al cliente o el de asistencia técnica de Kartsana.
- Kartsana recomienda que, antes de la instalación, un mecánico certificado planifique la colocación del raíl de fijación en la parte interior del vehículo de emergencias.

2.- MANUAL DE INSTRUCCIONES



El carro-camilla serie TGF-241S-S4 está adaptada para ser montada sobre el rail Kartsana R-419, serie R-450 -S y R-800 y R-900.

Para reducir al máximo el riesgo de lesiones a los operadores en caso de accidente, se aconseja que se eviten los cantos vivos y las superficies salientes en el interior del vehículo, poniendo especial atención en las zonas próximas a la camilla.

No dañar las zonas donde estén ubicados los mecanismos de la camilla para evitar un mal funcionamiento de éstos.

2.1.- Características técnicas

2.1.1.- Características técnicas TGF-241S-S4

Medidas de la camilla (en mm) según croquis inferior.

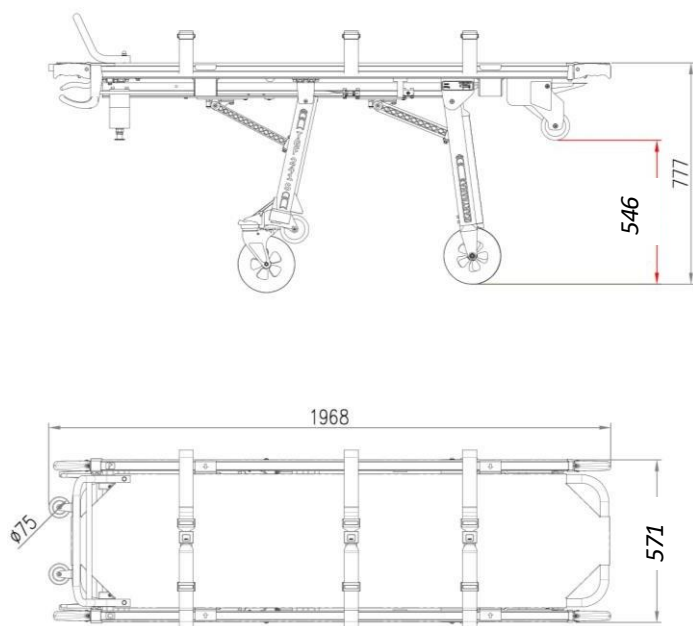



2.2.- Funcionamiento y manejo de la camilla



Para evitar posibles lesiones en extremidades y otras partes del cuerpo, no situar éstas en el recorrido de las partes móviles de la camilla.

Nota: La parte delantera de la camilla se corresponde con la parte del cabezal de ésta.

2.2.1.- Puños extraíble

Accionar el botón de la parte superior del puño, estirando a continuación para alargar la longitud de éste, hasta que llegue al tope.

Para retornar el puño a la posición original, volver a accionar el botón de la parte superior y empujar hasta que llegue al tope de la posición inicial.

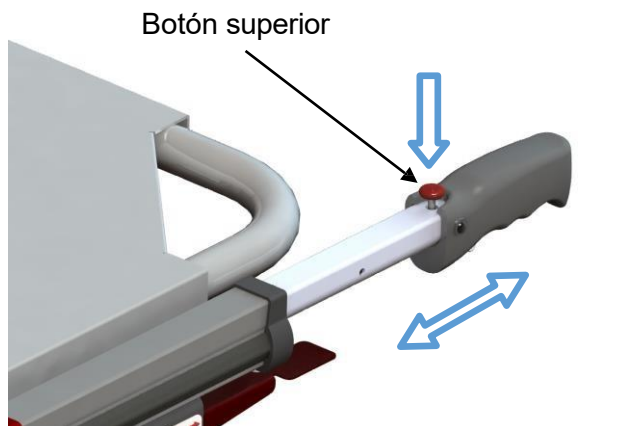

Con el adhesivo superior colocado en la zona de la camilla indicada en el croquis de la izquierda, se indica como accionar el puño para su desplegado.

2.2.2.- Forma de asegurar los cinturones

Colocar la hebilla hembra A y la macho B en la posición indicada en la figura inferior e insertar esta última en la ranura de la primera. Una vez anclado el conjunto, centrar y tensar dicho conjunto regulando la tensión del cinturón mediante el extremo C.

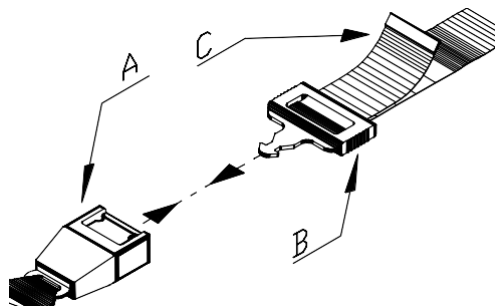

Se aconseja que el cuerpo, durante el tiempo que esté sobre la camilla, esté siempre sujeto con los cinturones de seguridad.



KARTSANA

Life-moving innovation

FUNCIONAMIENTO Y MANEJO DEL CARRO-CAMILLA TGF-241 S-S4

2.2.3.- Desmontaje-montaje de los cinturones de la camilla

Los cinturones se montan en el perfil lateral mediante un nudo.

*Fijación de cinturón
en perfil lateral*

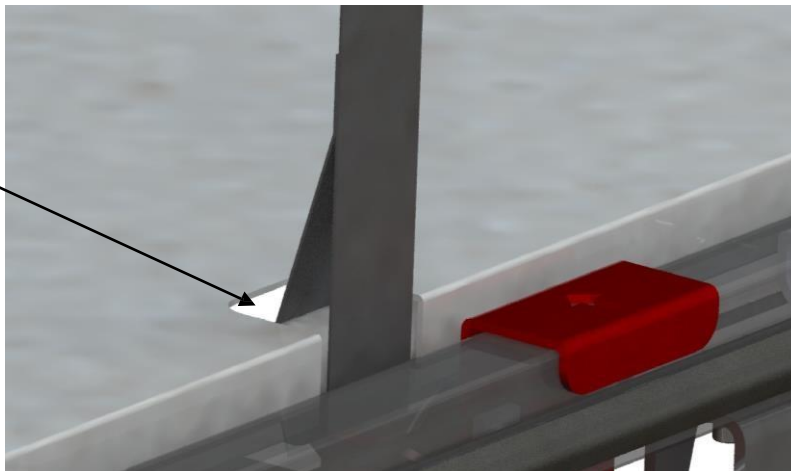

2.2.4.- Posición de la bandeja superior

La camilla se sitúa en el carro colocando las cuatro ruedas en los cajetines rojos correspondientes. No se precisa ninguna fijación adicional para el transporte.

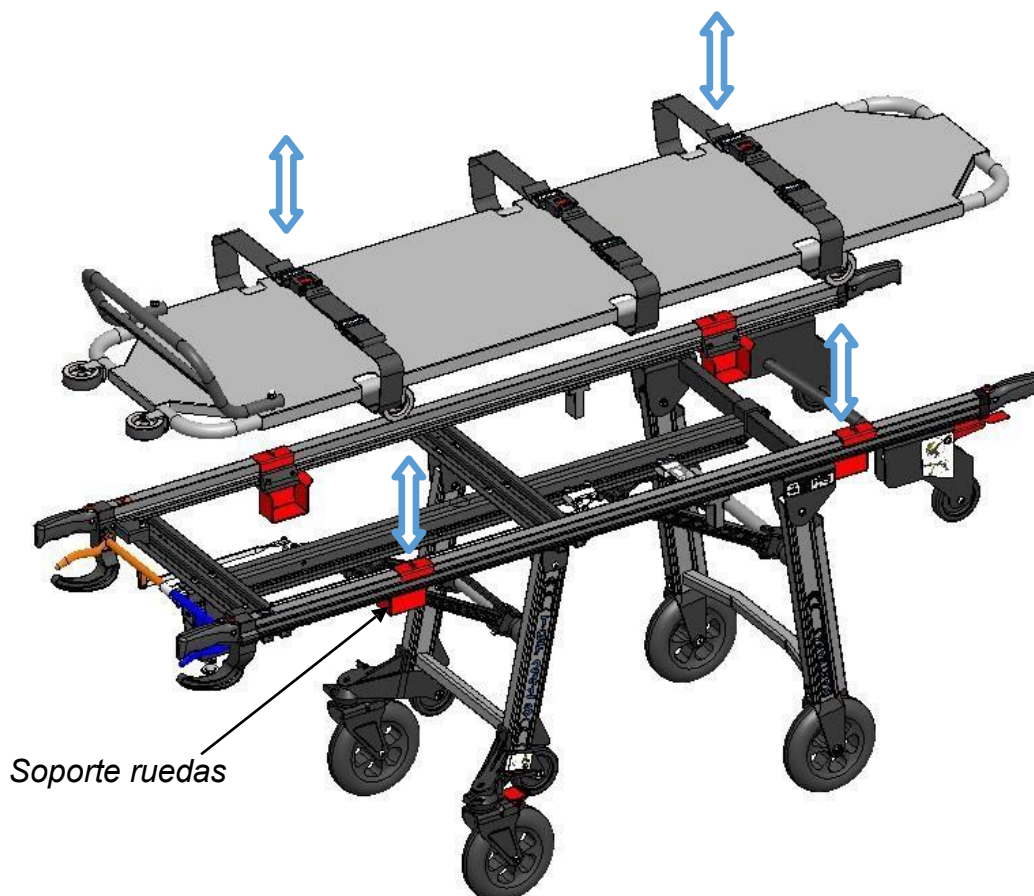

Soporte ruedas



2.2.5.- Mandos de accionamiento de las patas de la camilla

2.2.5.1.-Mandos traseros

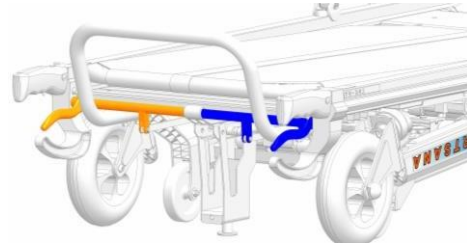

- Azul (derecho) Acciona el plegado/desplegado de la pata delantera del carro.

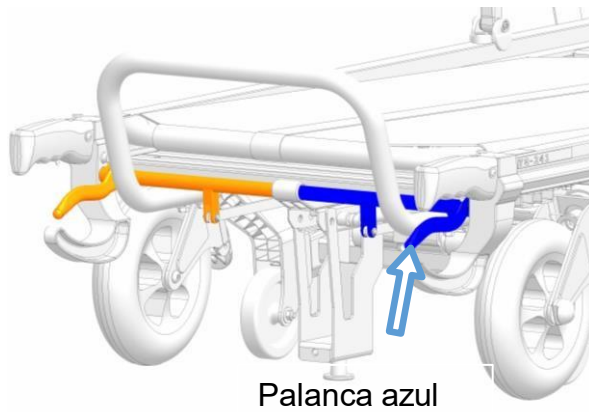

Palanca azul

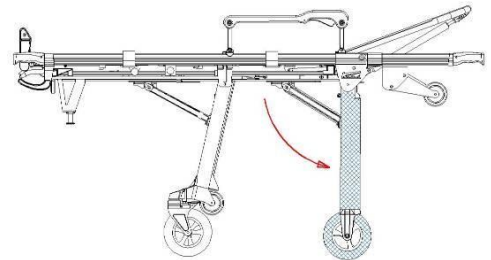

- Naranja (izquierdo) Acciona el plegado/desplegado pata trasera del carro.

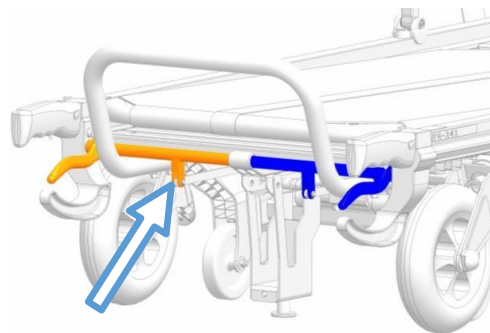

Palanca naranja

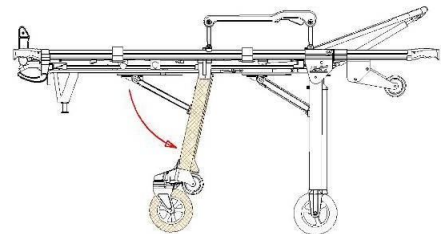

Nota: Si lo que se desea es plegar el carro, soltar el mando momentos antes de llegar la pata a la posición de plegado total. Si lo que se desea es accionar las posiciones intermedias, soltar el mando al iniciar la pata su recorrido. Si la posición intermedia no es la deseada, accionar nuevamente el mando hasta que la pata quede bloqueada en la posición oportuna. Cada vez que se acciona la pata, cerciórese del bloqueo de ésta mediante el chasquido que lo garantiza.



2.2.5.2.- Mando delantero pata delantera

Acciona las posiciones intermedias de la pata delantera de la camilla (el punto de partida debe ser la posición desplegada).

Nota: Para devolver la pata a la posición inicial de desplegado, se debe accionar el mando delantero y, manualmente, elevar dicha parte de la camilla para que la pata retorne automáticamente. Momentos antes de llegar la pata a la posición inicial de desplegado, soltar el mando para que cuando la pata llegue a dicha posición, se escuche el chasquido de bloqueo de la pata y así asegurar su fijación en la posición inicial de desplegado.

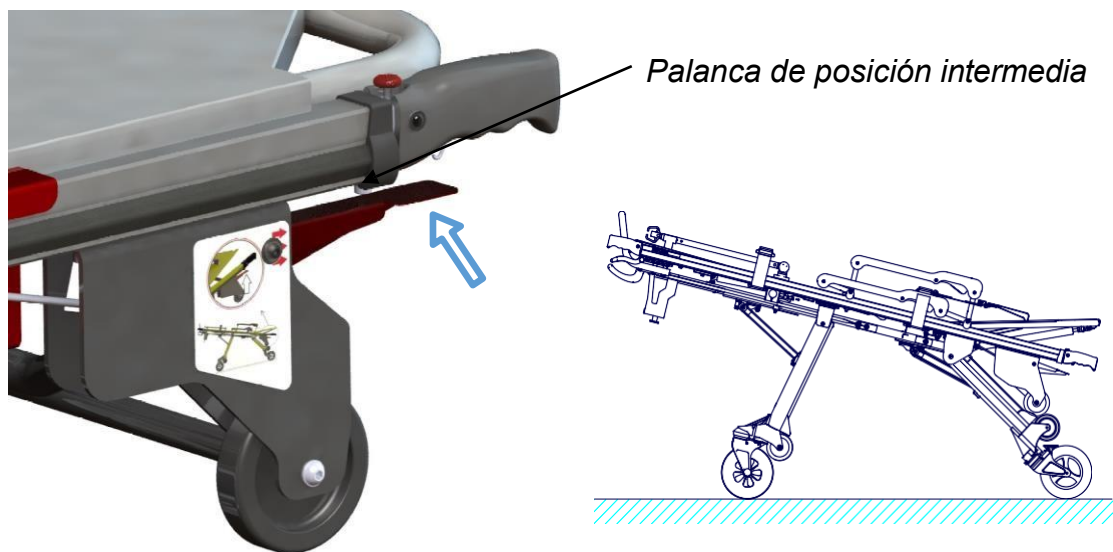

2.2.6.- Posiciones intermedias de la camilla



La camilla dispone de tres posiciones intermedias a diferentes alturas respecto del suelo, según necesidad.

Para asegurar un seguro tratamiento del enfermo es necesario accionar siempre la posición intermedia con dos personas. Además hay que ponerle al enfermo los cinturones de seguridad y subir las barandillas antes de accionar las posiciones intermedias.



KARTSANA

Life-moving innovation

FUNCIONAMIENTO Y MANEJO DEL CARRO-CAMILLA TGF-241 S-S4

1ª Posición intermedia

Para evitar un peligroso movimiento de la camilla, aconsejamos sujetarla bien con las dos manos.



Siendo así, se puede también inclinar la camilla sobre una sola parte (delantera o trasera) accionando los mandos tal y como se ha mencionado anteriormente.

Para esta maniobra, es preciso accionar los frenos de las ruedas delanteras en la posición mostrada en la pegatina, antes de accionar la palanca roja lateral.

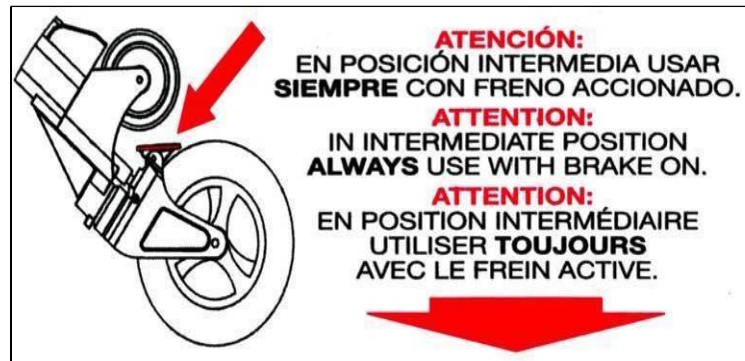

Se posiciona accionando la palanca de posición intermedia (roja) situada en el lateral derecho de la camilla. Esta libera las patas delanteras hasta un tope mecánico.

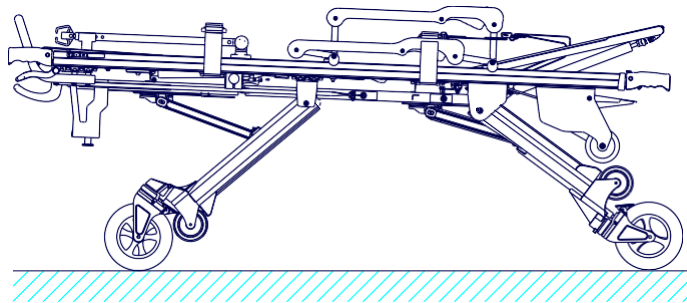

Después accionando una sola vez el mando trasero (naranja) hasta la primera posición.

Para volver a la posición de patas desplegadas debemos levantar ligeramente la camilla mientras nos ayudamos con un pie a levantar las patas delanteras de la misma.



2ª Posición Trendelenburg

Para esta maniobra, es preciso accionar los frenos de las ruedas delanteras y colocarlas en la posición mostrada en la pegatina, antes de accionar la palanca roja lateral.

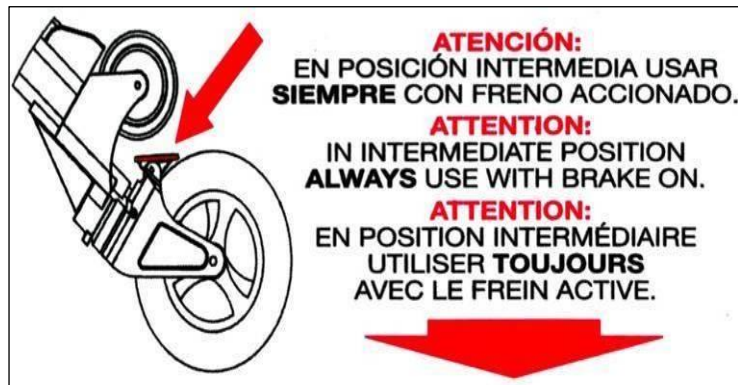

Se posiciona accionando la palanca de posición intermedia (roja) situada en el lateral derecho de la camilla. Esta libera las patas delanteras hasta un tope mecánico.

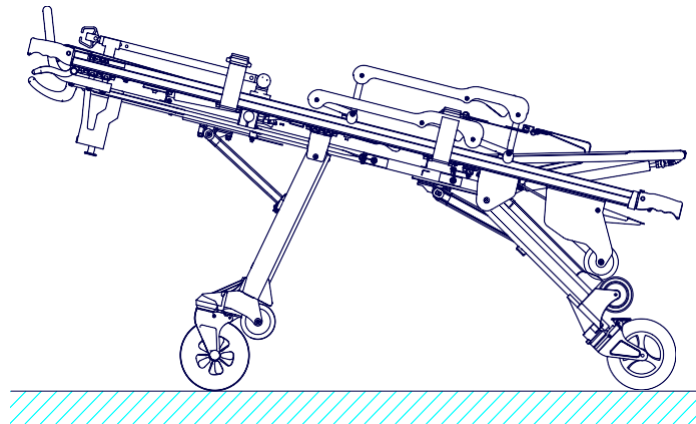

3ª Posición Contratrendelenburg

Se posiciona accionando una sola vez el mando trasero (naranja) hasta la primera posición.

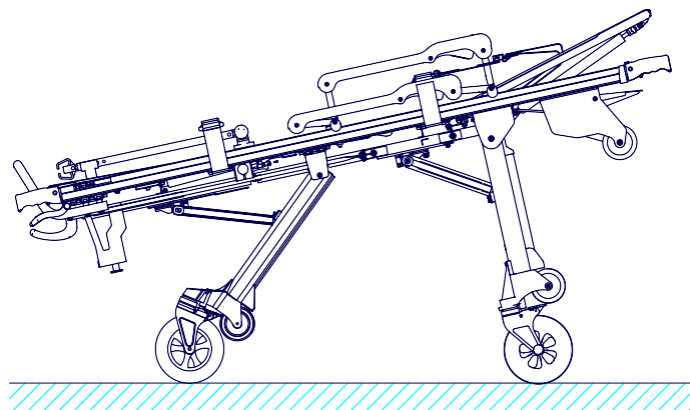



KARTSANA

Life-moving innovation

FUNCIONAMIENTO Y MANEJO DEL CARRO-CAMILLA TGF-241 S-S4

2.2.7.- Palanca de freno

Accionando con el pie la palanca roja, las ruedas traseras quedan bloqueadas por el freno. Dicho freno especial, tanto bloquea el movimiento longitudinal de la camilla, como el giratorio.

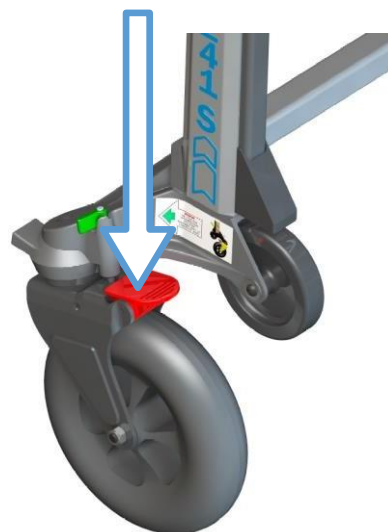

2.2.8.- Bloqueo / desbloqueo ruedas giratorias

- Ruedas traseras

A través del pestillo verde podemos bloquear o desbloquear el giro de las ruedas según la siguiente figura.

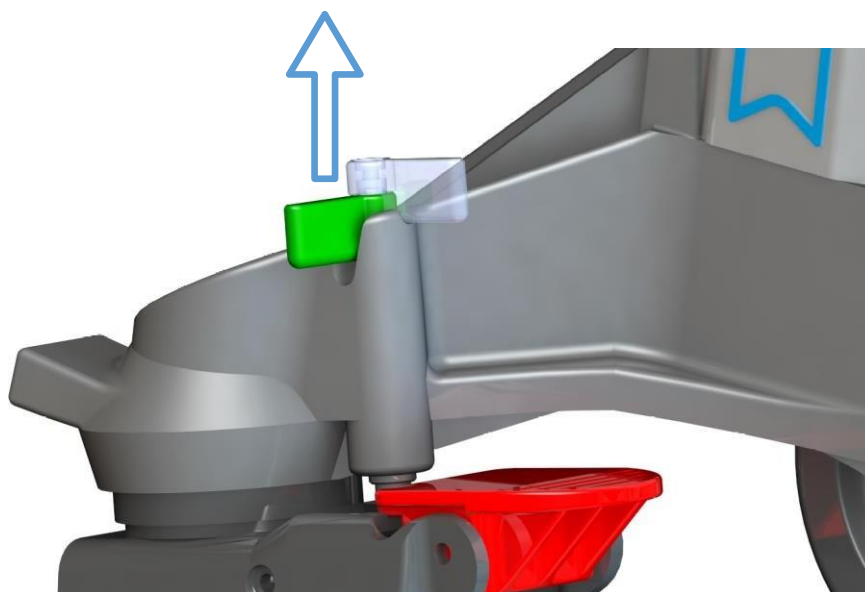



2.2.9.- Montaje de la camilla sobre el porta-camillas

Kartsana aconseja que el anclado de la camilla al vehículo se realice mediante los raíles Kartsana, diseñado expresamente para dicho efecto.

Dirigir la camilla hasta la plataforma del vehículo y montar las ruedas de ataque de éste (ruedas de 100 mm de diámetro), sobre el portacamillas y, en caso de que la plataforma disponga del rail Kartsana, colocar las comentadas ruedas de ataque, por el exterior de los raíles. Seguidamente, accionar el mando de la pata delantera para que ésta se pliegue (mando azul) e introducir la camilla en el porta-camillas hasta llegar a la pata trasera. Será aquí cuando accionaremos el mando de la pata trasera (naranja) para plegarla.



Después de accionar el mando naranja hay que soportar una parte del peso de la parte trasera de la camilla, por lo cual es necesario sujetarla fuertemente con las dos manos.

Una vez realizado todo el proceso anteriormente descrito, ya se puede introducir la camilla completamente en el porta-camillas hasta que quede bloqueado por la parte delantera y trasera. El rail Kartsana ancla la camilla por la parte delantera mediante dos anclajes, y mediante uno en la parte trasera (ver figuras inferiores). Los comentados anclajes evitan el volcado de la camilla en caso de accidente. En el caso de no hacer uso de los raíles Kartsana, se aconseja que el anclado de la parte delantera del carro-camilla se realice por los extremos de la barra con el explosionado del carro adjunto en este manual.

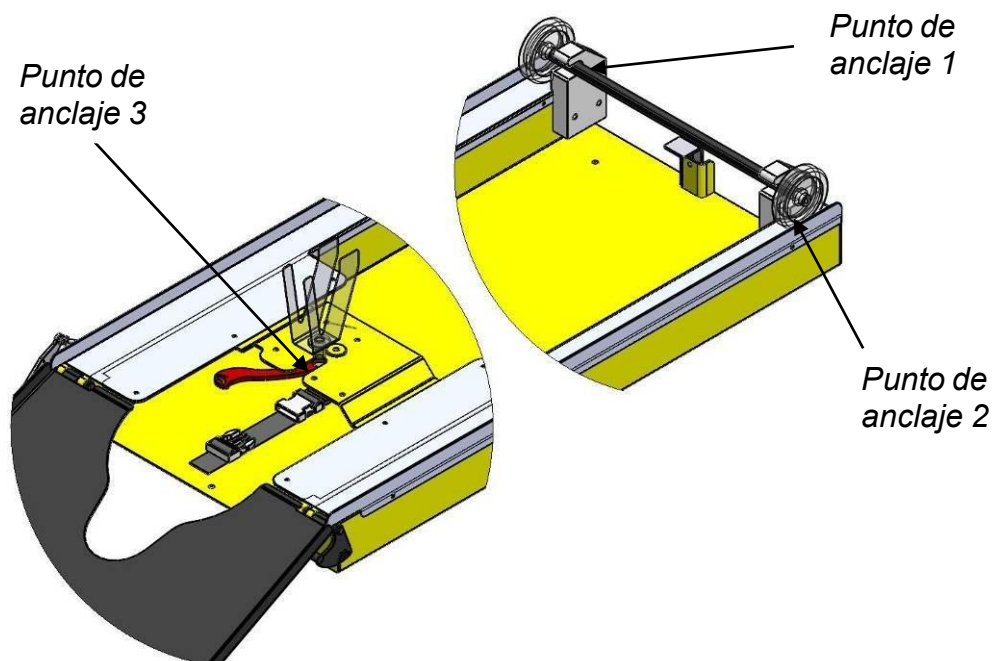

3.- DESINFECCIÓN

Para la desinfección de la camilla, hacer incidir sobre la superficie a desinfectar productos que no dañen la superficie de los materiales mediante una ballesta, trapo o similar. Si la superficie a desinfectar está engrasada, volver a engrasarla una vez se haya finalizado la desinfección.

Rogamos utilice los desinfectantes según las instrucciones del fabricante.

La empresa fabricante no se hará cargo de ningún desperfecto o anomalía producido por un producto de limpieza que pueda dañar la superficie de los materiales del rail.

La empresa fabricante aconseja, por motivos de higiene y conservación de los componentes del producto, su desinfección después de cada uso.

4.- MANTENIMIENTO

Verificar y engrasar cada seis meses el interior de la guía de las patas.

También es necesario verificar y engrasar los casquillos de las ruedas de la camilla así como los sistemas de bloqueo. Recomendamos el mantenimiento por un especialista de nuestra empresa cada 6 meses.

En esta inspección realizar una verificación general para sustituir las piezas que puedan estar deterioradas o desgastadas por el uso.

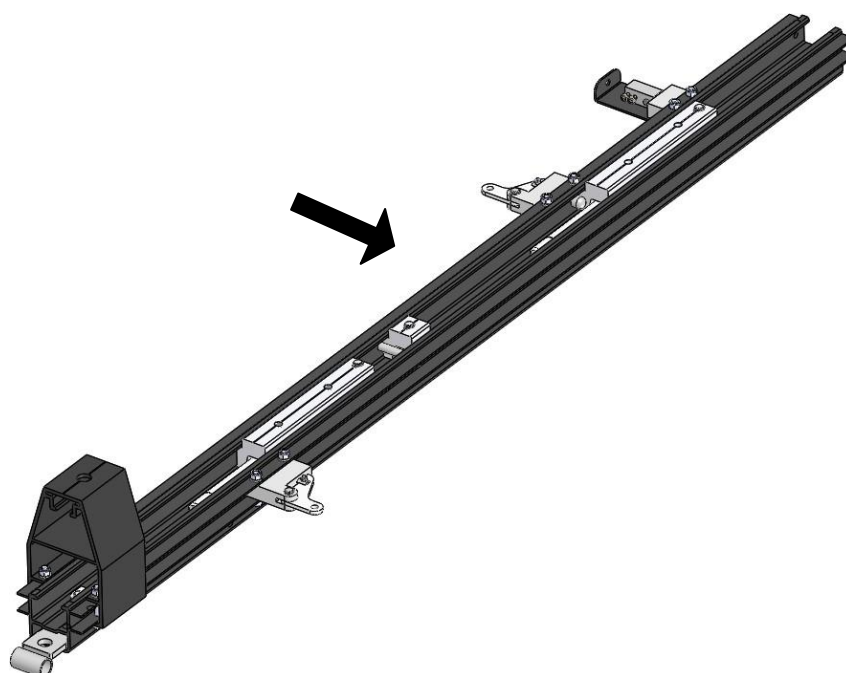



KARTSANA

Life-moving innovation

FUNCIONAMIENTO Y MANEJO DEL CARRO-CAMILLA TGF-241 S-S4

5.- RECAMBIOS



Para consultar los recambios de este producto, puede visitar el siguiente enlace:

https://www.kartsana.com/global/Spare_parts_TGF241.pdf

Si tiene alguna duda o consulta, contacte con nuestro servicio técnico.



KARTSANA

Technical Service
sat@kartsana.com



C/ Narcís Monturiol, 34
08192 Sant Quirze del Vallès
BARCELONA
TEL. +34 93 715-86-72
info@kartsana.com
www.kartsana.com



KARTSANA

Life-moving innovation

C/ Narcís Monturiol, 34
08192 Sant Quirze del Vallès
BARCELONA
TEL. +34 93 715-49-24
info@kartsana.com
www.kartsana.com

241 Series

TROLLEY STRETCHER

Models TGF-241 S-S4

INSTRUCTIONS MANUAL



Please read the instruction manual before usage
and keep them for future reference.



CONTENTS

1.- INTRODUCTION	3
1.1.- FOREWORD	3
1.2.- RESPONSIBILITY AND WARRANTY	3
1.3.- SPECIFICATIONS	3
1.4.- ATTENTION	4
1.5.- SUMMARY OF SAFETY PRECAUTIONS	4
2.- INSTRUCTIONS MANUAL	6
2.1.- TECHNICAL SPECIFICATIONS	6
2.1.1.- TECHNICAL SPECIFICATIONS TGF-241S-S4	6
2.2.- OPERATING AND HANDLING THE STRETCHER	7
2.2.1.- REMOVABLE CUFFS	7
2.2.2.- METHOD FOR FASTENING THE SAFETY BELT	7
2.2.3.- DISMANTLING-ASSEMBLING THE STRETCHER SAFETY BELTS	8
2.2.4.- STRETCHER POSITION	8
2.2.5.- CONTROL FOR OPERATING THE STRETCHER LEGS	9
2.2.6.- INTERMEDIATE POSITIONS OF THE STRETCHER	10
2.2.7.- BRAKE LEVER	13
2.2.12.- LOCK/UNLOCK WHEELS	13
2.2.9.- MOUNTING THE STRETCHER ON THE AMBULANCE STRETCHER HOLDER	14
3.- DESINFECTION	15
4.- MAINTENANCE	15
5.- EXPLODED VIEWS	16
5.1.- TGF-241-S	16



KARTSANA

Life-moving innovation

OPERATION AND HANDLING OF THE TROLLEY-STRETCHER TGF-241S-S4

1.- INTRODUCTION

1.1.- Foreword

The TGF-241S-S4 trolley-stretcher is and has been tested in accordance with the UNE-EN 1865 and UNE-EN 1789 standards.

All the information regarding treatment, disinfection and maintenance is indicated, taking into consideration our current experience and know-how.

Certain technical modifications to the trolley-stretcher have been placed under reserve for the purpose of making improvements to the product.

We reserve the right to change the specifications of the trolley-stretcher to improve the products.

1.2.- Responsibility and warranty

The stretcher must be checked at the time of its delivery to the assistance organisation. All its functions must be explained in great detail. The assistance organisation must take charge of teaching all its employees how to use it correctly.

The warranty is valid for two years following the date indicated on the purchase invoice.

The warranty will not cover the fault if that fault is due to incorrect installation, mistreatment or improper use of the stretcher. All repairs must be made by a technical service authorised by Kartsana or its respective representative.

The manufacture will not be responsible for any anomaly caused to the stretcher due to using any products other than original Kartsana products.

1.3.- Specifications

MODELS	TGF-241S-S4
Maximum load	250 Kg*
Standards	UNE-EN-1865-1 EN-1789+A1
Total length (non-extended / extended)	1951/ 2250 mm
Total Width	571mm
Loading Height	546 mm
Weight	43.4 Kg
Recommended operatives required to load / unload an occupied stretcher	1 operative, or 2 if the stretcher were occupied by a larger sized patient.
Compatible fixation systems	R-419 / R-450 -S / R-800 and R-900

*Stretcher not valid for bariatric or pediatric transport.



KARTSANA

Life-moving innovation

OPERATION AND HANDLING OF THE TROLLEY-STRETCHER TGF-241S-S4



1.4.- Attention

Through this sign, information is furnished on important safety measures for the correct use of the stretcher, to prevent accidents. The warnings alert the reader about a situation which, if not avoided, could result in death or serious injury. The cautions alert the reader of a potentially hazardous situation which, if not avoided, may result in minor or moderate injury to the user or damage to the equipment or other property. This includes special care necessary for the safe and effective use of the device and the care necessary to avoid damage to a device that may occur because of use or misuse.



1.5.- Summary of safety precautions

Carefully read and strictly follow the warnings and cautions listed on these pages. Service only by qualified personnel.

WARNINGS:

- Improper usage of the stretcher can cause injury to the operator. Operate the stretcher only as described in this manual.
- Do not modify the stretcher or any components of the stretcher. Modifying the product can cause unpredictable operation resulting in injury to the operator. Modifying the product also voids its warranty.
- Any emergency vehicle to be used with this stretcher must have the compatible fixation system installed.
- Have the vehicle safety rail compatible installed by a certified mechanic. Improper rail installation can cause injury to operator and/or damage to the stretcher. Verify that the stretcher legs lock into the load position before without contact with the fender of the vehicle. Failure to properly lock the stretcher height into position can cause injury to the operator and/or damage to the stretcher
- Practice changing height positions and loading the stretcher until operation of the product is fully understood. Improper use can cause injury.
- Do not allow untrained assistants to assist in the operation of the stretcher. Untrained technicians/assistants can cause injury to themselves.
- Grasping the stretcher improperly can cause injury. Keep hands, fingers and feet away from moving parts. To avoid injury, use extreme caution when placing your hands and feet near the base tubes while raising and lowering the stretcher.
- Always use all restraint straps to secure the body on the stretcher. An unrestrained body may fall from the stretcher.
- Side rails are not intended to serve as a restraint device.
- High obstacles such as curbing, steps or rough terrain can cause the stretcher to tip, possibly causing injury to the operator.
- TGF-241 S series is designed to be compatible with Kartsana models R-419 / R-450 -S / R-800 and R-900, and is operator responsibility that these products work together.
- Two operators must be present when the stretcher is occupied.
- Operators must be able to lift the total weight of the body, stretcher and any items on the stretcher.
- Never install or use a wheel lock on a stretcher with excessively worn wheels. Installing or using a wheel lock on a wheel with less than a 200mm diameter could compromise the holding ability of the wheel lock, possibly resulting in injury to the operator and/or damage to the stretcher or other equipment.
- When cleaning, use any appropriate personal safety equipment (goggles, respirator, etc.) to avoid the risk of inhaling contagion.
- Some cleaning products are corrosive in nature and may cause damage to the product if used improperly. If the products described above are used to clean Kartsana equipment, measures must be taken to ensure the stretchers are wiped with clean water and thoroughly dried following cleaning. Failure to properly rinse and dry the stretchers will leave a corrosive residue on the surface of the stretchers, possibly causing premature corrosion of critical components.
- Failure to properly clean or dispose of contaminated mattress or other stretcher components will increase the risk of bloodborne pathogens and may cause injury to the operator.



KARTSANA

Life-moving innovation

OPERATION AND HANDLING OF THE TROLLEY-STRETCHER TGF-241S-S4

CAUTIONS:



- Changes or modifications to the unit not expressly approved by Kartsana could void the user's authority to operate the system.
- Installation of the safety hook should be done by a certified mechanic familiar with ambulance vehicle construction. Consult the vehicle manufacturer before installing the safety hook and be sure that the installation of the safety hook does not damage or interfere with the brake lines, oxygen lines, fuel lines, fuel tank or electrical wiring of the vehicle.
- Before operating the stretcher, clear any obstacles that may interfere and cause injury to the operator.
- When unloading the stretcher from the compartment, ensure that the caster wheels are safely set on the ground or damage to the product may occur.
- Wheel lock(s) are only intended to help prevent the stretcher from rolling while unattended. A wheel lock may not provide sufficient resistance on all surfaces or under loads.
- Ensure that the restraints are not entangled in the base frame when raising and lowering the stretcher.
- Do not store items under the stretcher mattress. Storing items under the mattress can interfere with the operation of the stretcher.
- Do not steam clean or ultrasonically clean the unit.
- Maximum water temperature should not exceed 80°C.
- Allow stretcher to air dry.
- Towel dry all casters and interface points.
- Failure to comply with these instructions may invalidate any/all warranties.
- Improper maintenance can cause injury or damage to the product. Maintain the stretcher as described in this manual. Use only Kartsana approved parts and maintenance procedures. Using unapproved parts and procedures could cause unpredictable operation and/or injury and will void the product warranty
- Failure to use authorized parts, lubricants, etc. could cause damage to the stretcher and will void the warranty of the product.



NOTES:

- Loose items or debris on the compartment floor can interfere with the operation of the safety hook and stretcher fastener. Keep the compartment floor clear
- This manual should be considered a permanent part of the stretcher and should remain with the product even if the stretcher is subsequently sold.
- Kartsana continually seeks advancements in product design and quality. Therefore, while this manual contains the most current product information available at the time of printing, there may be minor discrepancies between your stretcher and this manual
- Kartsana recommends that, prior to installation, the certified mechanic plan the placement of the safety hook in the rear of the vehicle.

2. - INSTRUCTIONS MANUAL



The TGF-241S-S4 trolley-stretcher is adapted for mounting on Kartsana rails R-419, R-450-S inox, R-800 and R-900

To reduce the risk of injuries to the operators in the event of an accident, it is advisable to avoid sharp edges and projecting parts inside the ambulance, paying special attention to the areas nearest to the stretcher.

Make sure that no damage is caused to the areas containing the stretcher mechanisms, to prevent them from malfunctioning.

2.1.- Technical specifications

2.1.1.- Technical specifications TGF-241-S

Measurements (in mm):

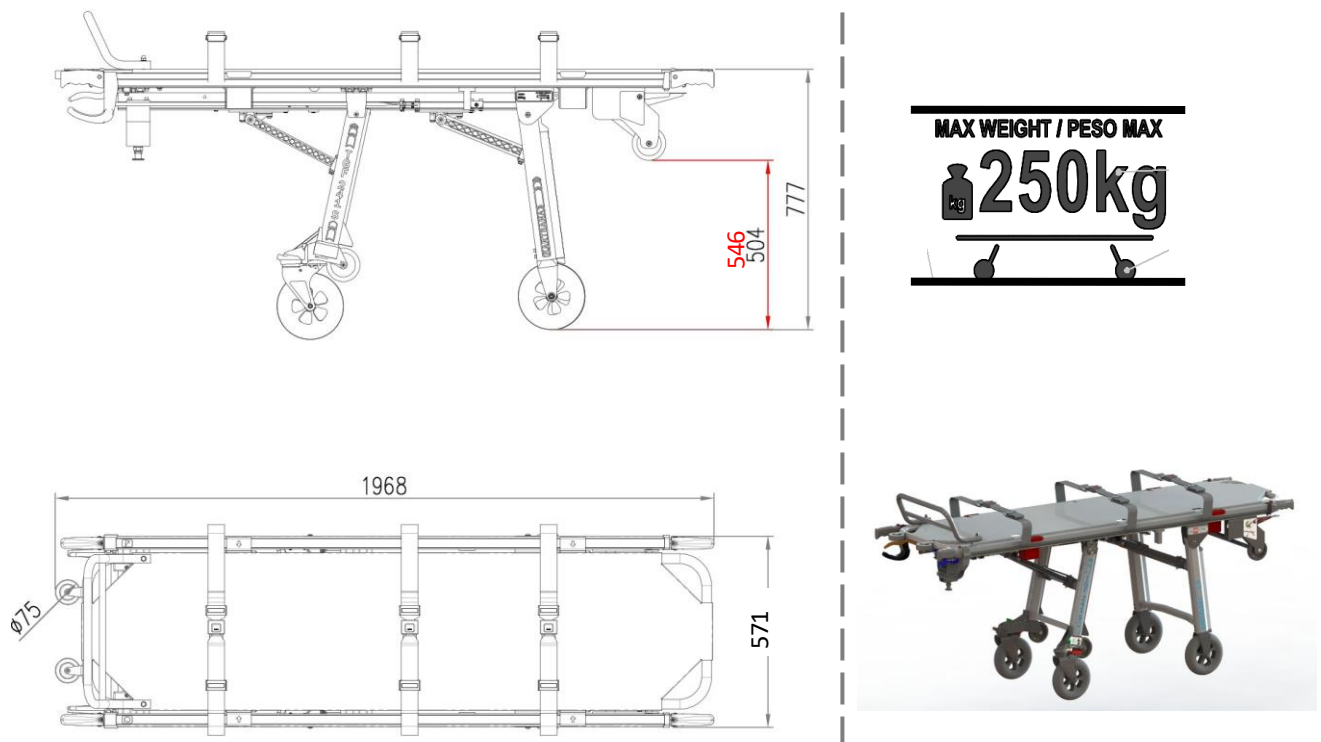

2.2.- Operating and handling the stretcher



To prevent injuries to limbs and other body parts, make sure they are not within the range of the moving parts of the trolley-stretcher.

Clarification: The front part of the stretcher corresponds to the head part.

2.2.1.- Removable cuffs

Press the button at the top of the cuff, and then pull it to lengthen the cuff, as far as it will go.

To return the cuff to its original position, press the top button again and push it as far as it will go in the original position

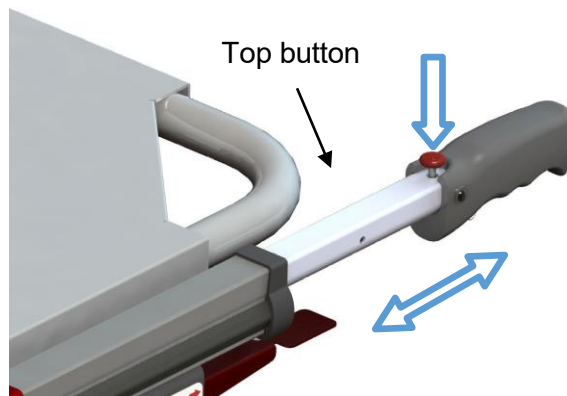

The top adhesive on the part of the stretcher shown in the drawing on the left indicates how to manipulate the cuff to extend it.

2.2.2.- Method for fastening the safety belt

It is advisable for this belt to be attached to the stretcher and guarantee compliance with the UNE-EN 1865 standard test that is performed.

Put the female part of the buckle A and male part B in the position shown in the figure below and insert the latter into the slot in the former. Once the assembly is firmly secured, centre and tauten it, adjusting the tension of the belt at end C.

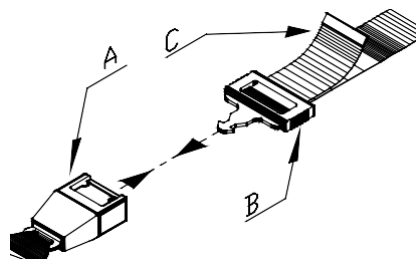

It is advisable to ensure that while the body is on the stretcher, he/she is always secured by the safety belts.



KARTSANA

Life-moving innovation

OPERATION AND HANDLING OF THE TROLLEY-STRETCHER TGF-241S-S4

2.2.3.- Dismantling-assembling the stretcher safety belts

The belts are anchored in the lateral profile with a knot.

*Knot in the lateral
profile*

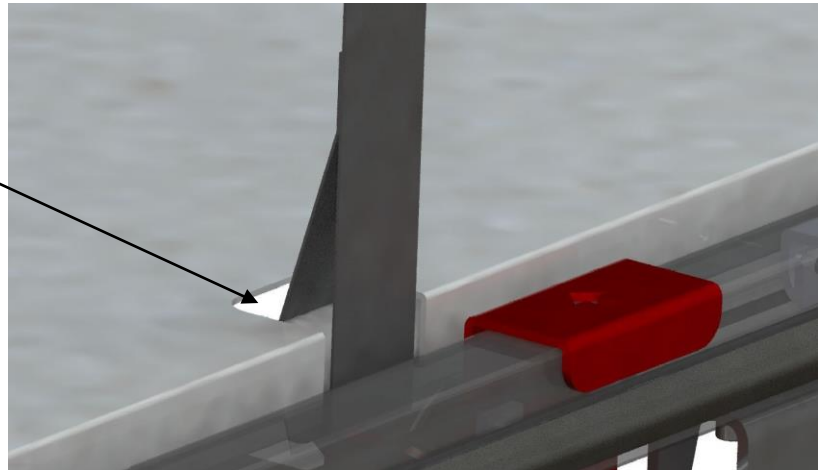

2.2.4.- Stretcher position

The stretcher is placed on the trolley introducing the four wheels into the red boxes as shown in the figure below. No further fixation is needed.

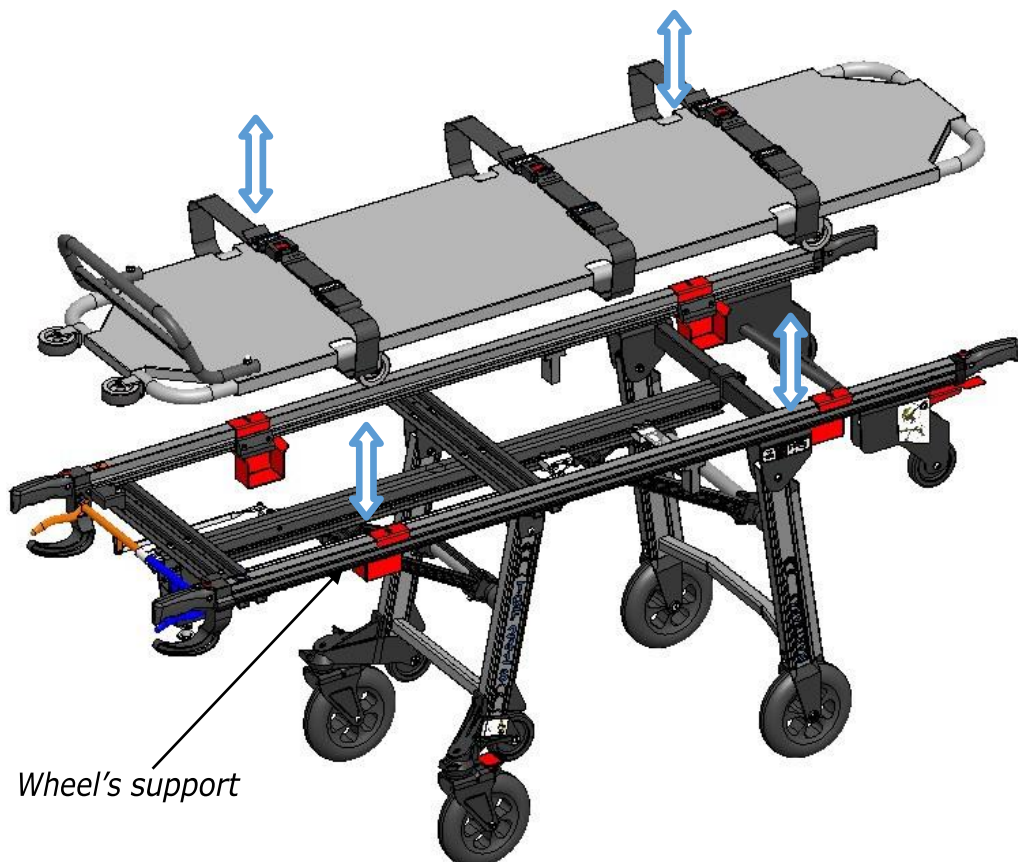

Wheel's support



2.2.5.- Control for operating the stretcher legs

2.2.5.1.-Rear controls

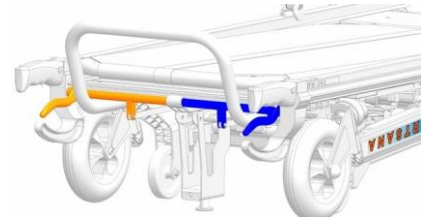

- Blue (right): Folds/unfolds the front leg of the stretcher.

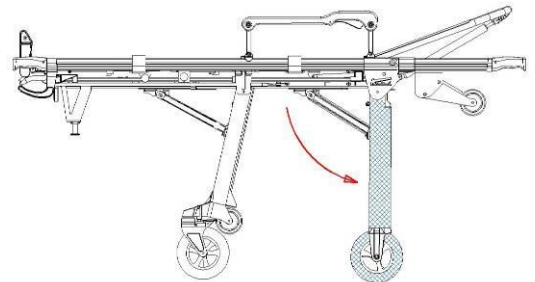
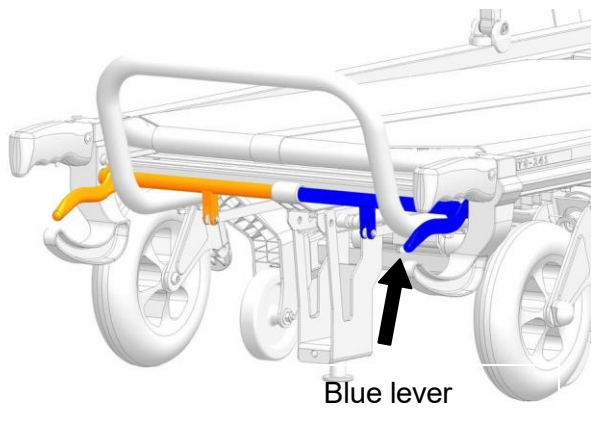

- Orange (left): Folds/unfolds or activates the intermediate position of the rear leg of the stretcher.

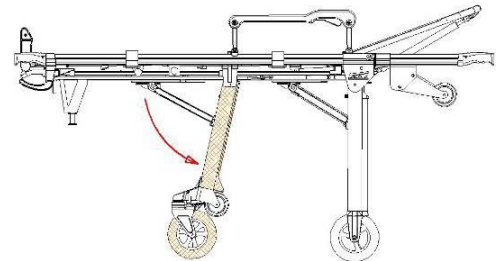
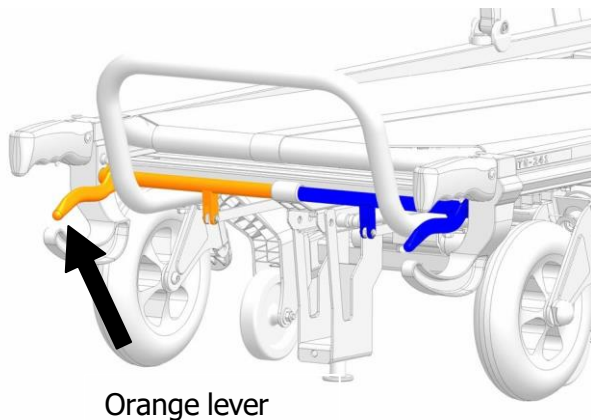

Note: If the cart is to be folded, release the control just before the leg reaches the fully folded position. To activate the intermediate positions, release the control when the leg starts to move. If the intermediate position is not correct, apply the control again until the leg is locked in the correct position. Every time the leg is activated, check it is locked by the click that guarantees this



2.2.5.2.- Lever front leg control

It activates the intermediate positions of the front leg of the stretcher (the starting point is the unfolded position).

Note: To return the leg to its original unfolded position, activate the front control and then raise that part of the stretcher manually so that the leg returns automatically. Just before the leg reaches the original unfolded position, release the control so that when the leg reaches that position, the click can be heard, indicating the leg is locked and thereby ensuring it is fixed in the original unfolded position.

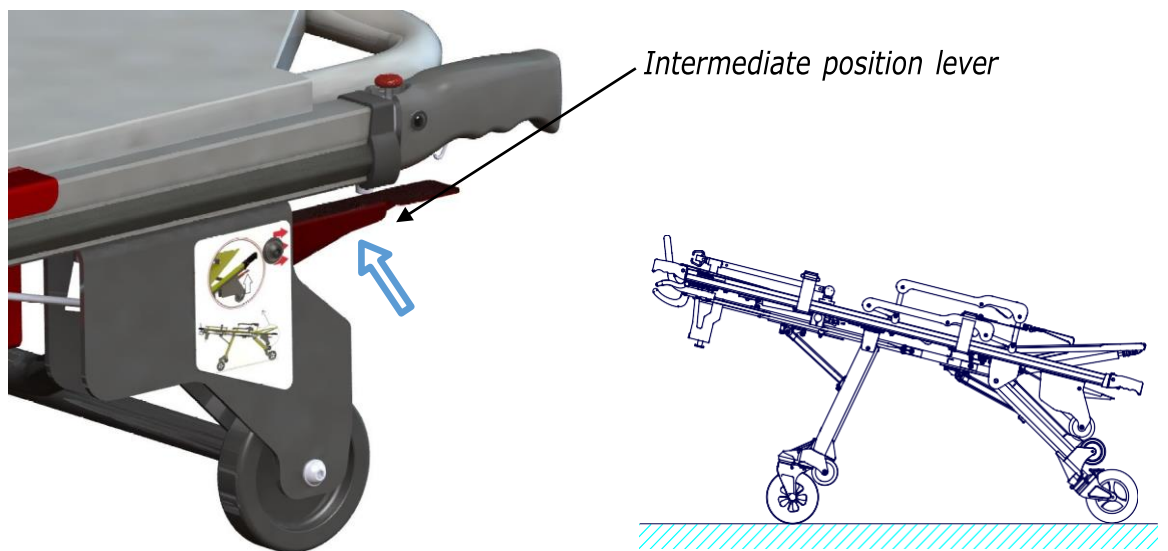

2.2.6.- Intermediate positions of the stretcher

The stretcher has three kinds of intermediate positions at different heights from the ground, depending on each need.

To ensure the safe treatment of the body, two people should always activate the intermediate position. In addition, the safety belts must be placed on the body and the rails raised before activating the intermediate positions.



KARTSANA

Life-moving innovation

OPERATION AND HANDLING OF THE TROLLEY-STRETCHER TGF-241S-S4

1st Intermediate position:

Hold the stretcher firmly with both hands to prevent it from making dangerous movements.

Then the stretcher can also be inclined on one part (front or rear) by activating the controls as described above.

To perform this manoeuvre, activate the brakes on the front wheels and place them in the position shown on the adhesive, before activating the red lever at the side.

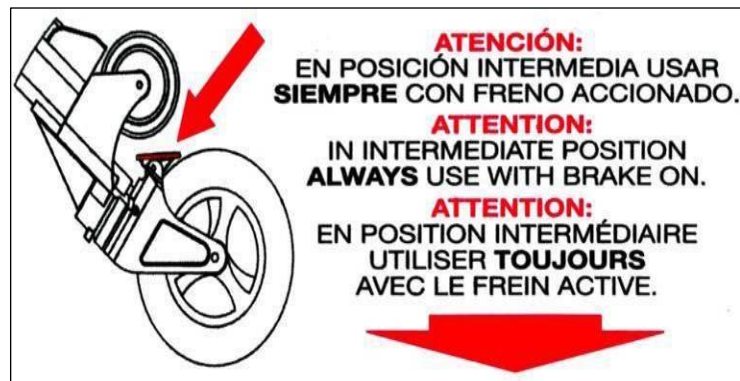

The position is achieved by activating the intermediate position lever (red) located on the right-hand side of the stretcher. This releases the front legs up to a mechanical stop.

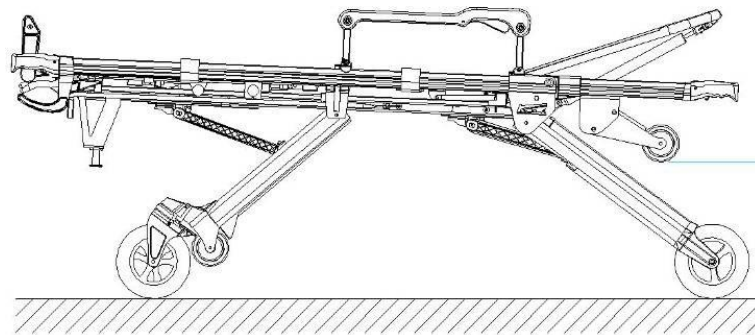

Then apply the rear control (orange) once until it reaches the first position.

To return to the unfolded leg position, lift the stretcher slightly and raise the front legs using your foot.



KARTSANA

Life-moving innovation

OPERATION AND HANDLING OF THE TROLLEY-STRETCHER TGF-241S-S4

2nd Trendelenburg position

To perform this manoeuvre, activate the brakes on the front wheels and place them in the position shown on the adhesive, before activating the red lever at the side.

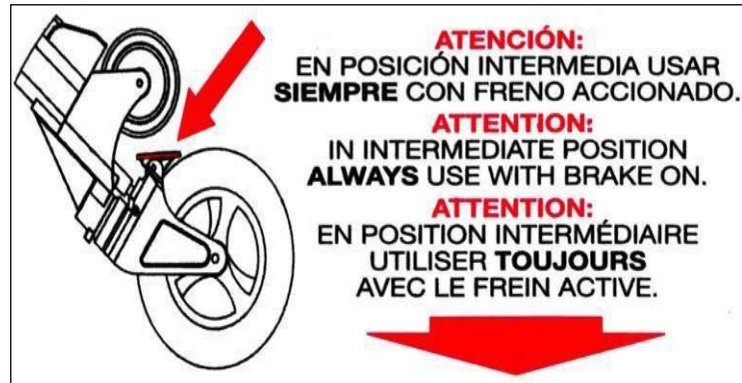

It is achieved by activating the intermediate position lever (red) located on the right-hand side of the stretcher. This releases the front legs up to a mechanical stop.

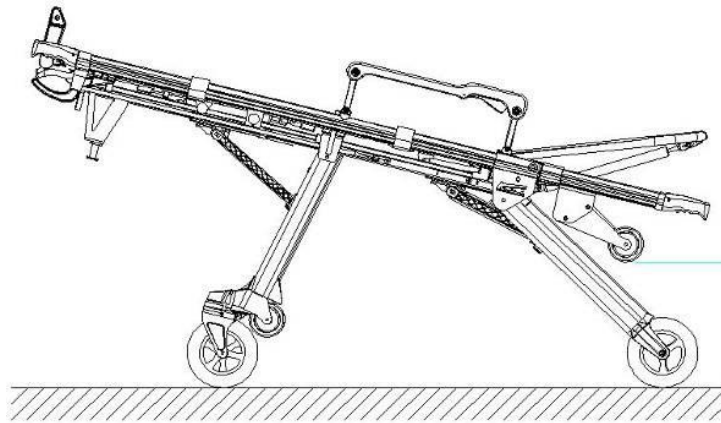

3rd Contra Trendelenburg position

It is positioned by activating the rear control (orange) once until it reaches the first position.

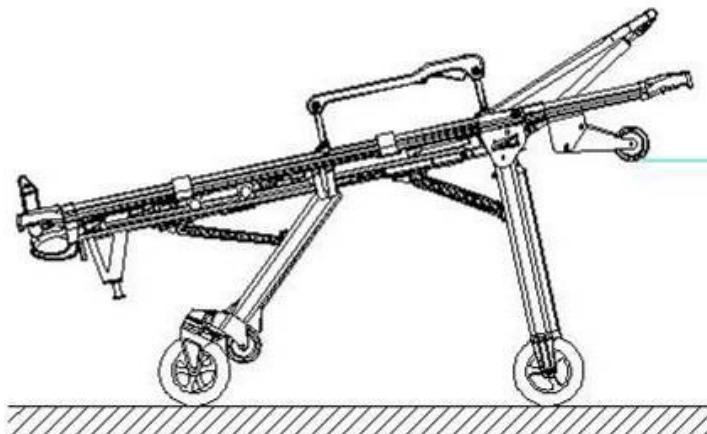



KARTSANA

Life-moving innovation

OPERATION AND HANDLING OF THE TROLLEY-STRETCHER TGF-241S-S4

2.2.7.- Brake lever

Activate the red lever with your foot to enable the brake to lock the rear wheels. That special brake blocks both the longitudinal and the rotating movement of the stretcher.

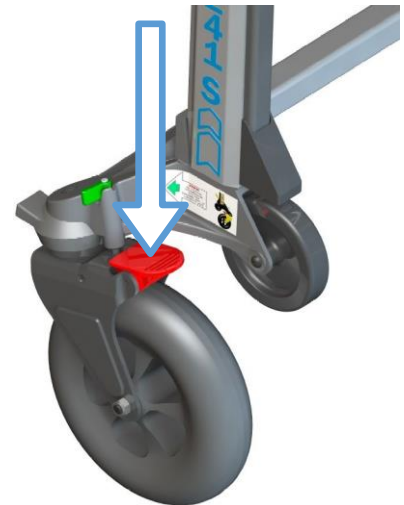

2.2.8.- Lock/Unlock wheels

- Rear wheels

The green bolt is used to block or unblock the rotation of the wheels, as shown in the following figure.

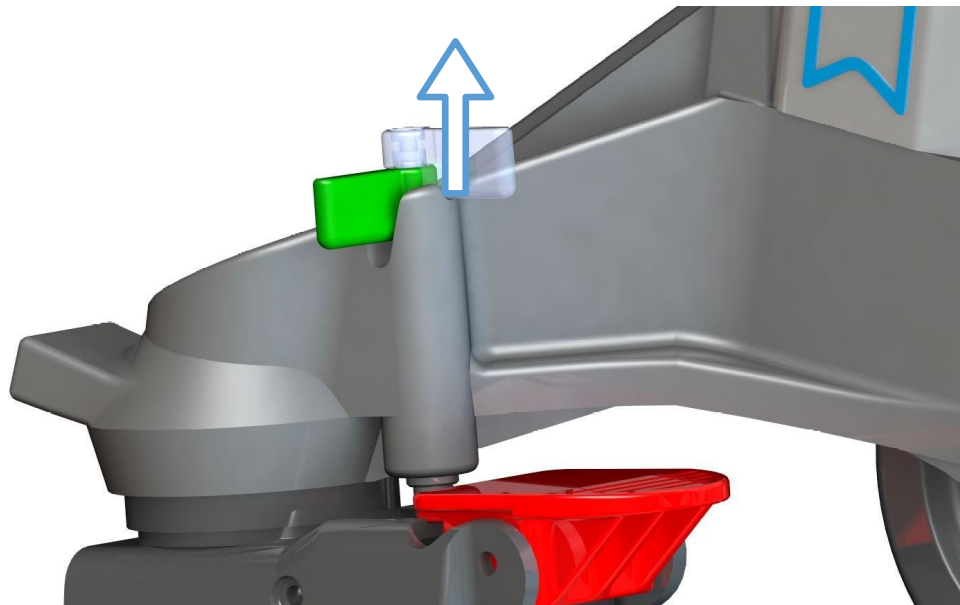



2.2.9.- Mounting the stretcher on the ambulance stretcher holder



Kartsana recommends using the Kartsana rails to secure the stretcher to the ambulance, since these have been specially designed for that purpose

Guide the stretcher to the ambulance platform and mount its front wheels (wheels with a diameter of 100 mm), on the stretcher holder, and if the platform has a Kartsana rail, place the front wheels outside the rails. Then activate the front wheels control to fold the front leg (blue control) and insert the stretcher into the stretcher holder up to the rear wheels. At this point, activate the rear wheel control (orange) to fold it.

After activating the orange control, part of the weight of the rear end of the stretcher must be supported, and so it will be necessary to hold it firmly with both hands.

Once the above process has been executed in full, the stretcher can be inserted completely into the stretcher holder, until it is locked in place at the front and rear. The Kartsana rails anchors the stretcher at the front by means of two anchoring points and one anchoring point at the rear (see the figures below). These anchoring points prevent the stretcher from overturning in the event of an accident. In the event of not using the Kartsana rails, it is advisable that the front part of the stretcher cart be anchored at the end of the bar marked 12 in the exploded diagram of the cart that is included in this manual

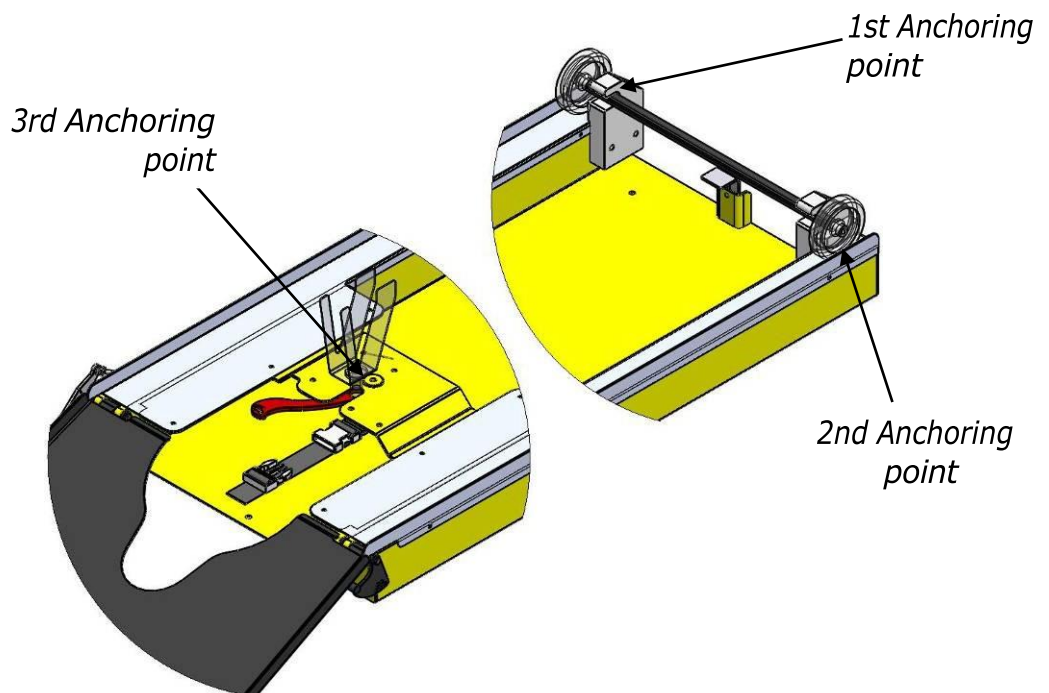



KARTSANA

Life-moving innovation

OPERATION AND HANDLING OF THE TROLLEY-STRETCHER TGF-241S-S4

3. - DESINFECTION

When disinfecting the stretcher, use products that will not damage the surface of the materials and wipe with a cloth or something similar. If the surface to be disinfected is greased, regrease it after disinfecting it.

All disinfectants must be used in accordance with the manufacturer's instructions.

The manufacturer will not be held responsible for any anomaly or damage caused by using a cleaning product that could damage the surface of the rail materials.

To ensure the hygiene and proper conservation of the product components, the manufacturer recommends that they be disinfected after each use.

4. - MAINTENANCE

Check and grease the interior of the leg guide every six months.

Also check and grease the stretcher wheels and the locking systems. We recommend that a specialist from our company perform maintenance every six months. During this inspection, a general check will be made to replace any parts that could be damaged or worn due to use.

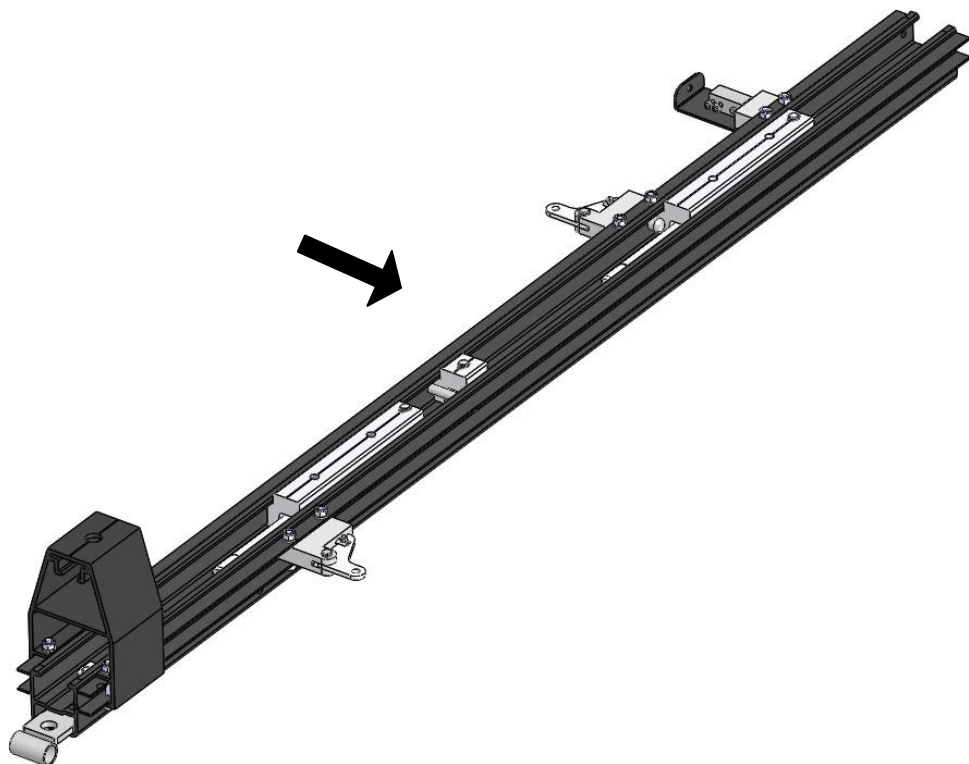



KARTSANA

Life-moving innovation

OPERATION AND HANDLING OF THE
TROLLEY-STRETCHER TGF-241S-S4

5.- SPARE PARTS

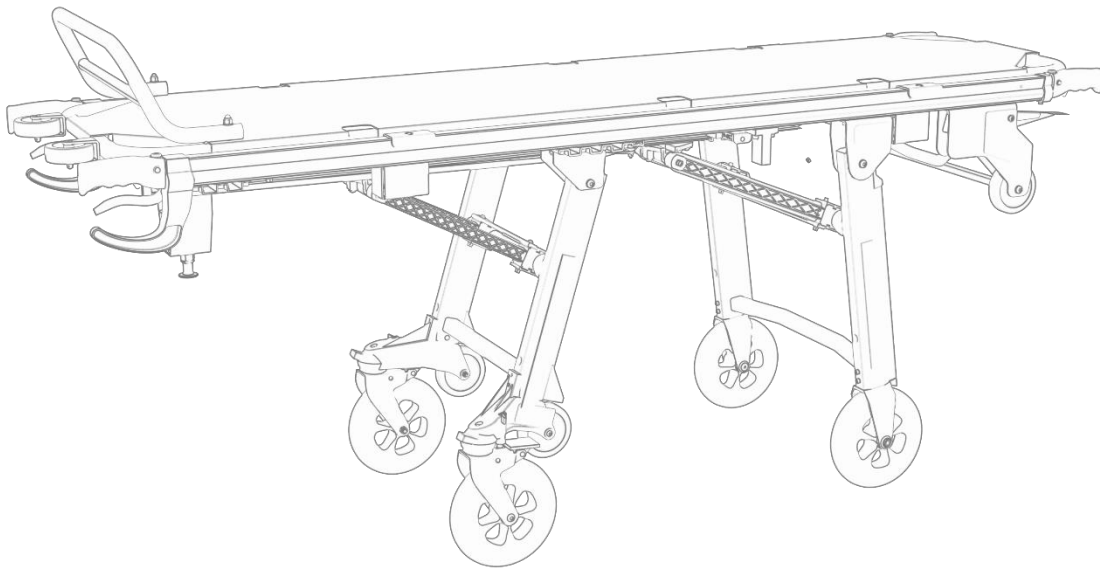

For spare parts for this product, please visit the following link:

https://www.kartsana.com/global/Spare_parts_TGF241.pdf

If you have any questions or queries, please contact our technical service.:



KARTSANA



Technical Service
sat@kartsana.com

C/ Narcís Monturiol, 34
08192 Sant Quirze del Vallès
BARCELONA
TEL. +34 93 715-86-72
info@kartsana.com
www.kartsana.com



KARTSANA

Life-moving innovation

C/ Narcís Monturiol, 34
08192 Sant Quirze del Vallès
BARCELONA
TEL. +34 93 715-49-24
info@kartsana.com
www.kartsana.com

Serie 241

BRANCARD MÉCANIQUE

Modèles : TGF-241S-S4

MANUEL D'UTILISATION



*Lire ces instructions de fonctionnement avant d'utiliser
le produit et les conserver pour toute consultation
ultérieure.*



TABLE DES MATIÈRES

<u>1.- INTRODUCTION</u>	4
1.1.- PROLOGUE	4
1.2.- RESPONSABILITE ET GARANTIE	4
1.3.- SPECIFICATIONS	4
1.4.- ATTENTION	5
1.5.- RESUME DES PRECAUTIONS DE SECURITE.....	5
<u>2.- MANUEL D'UTILISATION</u>	7
2.1.- CARACTERISTIQUES TECHNIQUES TGF-241-S.....	7
2.2.- FONCTIONNEMENT ET MANIPULATION DU BRANCARD	8
2.2.1.- POIGNEES EXTRACTIBLES	8
2.2.2.- COMMENT FIXER LES CEINTURES	8
2.2.3.- DEMONTAGE-MONTAGE DES CEINTURES DU BRANCARD.....	9
2.2.4.- POSITION DU PLATEAU SUPERIEUR	9
2.2.5.- COMMANDES D'ACTIONNEMENT DES PIEDS DU BRANCARD	10
<u>2.2.5.1.-Commandes arrières</u>	10
<u>2.2.5.2.- Commande latérale pied avant</u>	11
2.2.6.- POSITIONS INTERMEDIAIRES DU BRANCARD.....	11
2.2.7.-LEVIER DE FREIN.....	14
2.2.8.- BLOCAGE/DEBLOCAGE DES ROUES PIVOTANTES.....	14
2.2.9.- MONTAGE DU BRANCARD SUR LE PORTE-BRANCARD DE L'AMBULANCE	15
<u>3.- DÉSINFECTION</u>	16
<u>4.- ENTRETIEN</u>	16
<u>5.- VUE ÉCLATÉ TGF-241-S</u>	17
<u>6.- CONDITIONS DE GARANTIE DES BRANCARDS ET CHAISES IBERIK KARTSANA :</u>	20

1.- INTRODUCTION

1.1.- Prologue

Le brancard TGF-241 S a été testé conformément aux normes UNE-EN 1865 et UNE-EN 1789.

Toutes informations concernant le traitement, la désinfection et la manipulation sont fournies en tenant compte de notre expérience et de l'état actuel de nos connaissances. Nous nous réservons le droit d'effectuer des modifications techniques du brancard afin d'améliorer le produit.

1.2.- Responsabilité et garantie

Le brancard doit être vérifié au moment de sa livraison à l'organisme de secours. Toutes les fonctions doivent être expliquées en détail. L'organisme de secours se charge de la formation de tous les employés pour garantir une utilisation correcte.

Le produit est garanti pendant 24 mois à compter de la date de livraison à l'utilisateur final

La Garantie ne couvrira pas les anomalies dues à une mauvaise installation, un mauvais traitement ou une utilisation inadéquate du produit. La réparation devra être effectuée par un service technique autorisé par Kartsana ou par son représentant.

Le fabricant n'assumera aucune responsabilité en cas d'anomalie provoquée sur le brancard suite à l'utilisation de produits autres que les produits d'origine de la marque Kartsana.

Pour les autres clauses de la garantie, consulter les Conditions de la Garantie jointes au produit.

1.3.- Spécifications

MODELE	TGF-241-S
Charge maximum :	250 Kg*
Selon la norme :	UNE-EN-1865-1 EN-1789+A1
Longueur total max./min.	2250 / 1968 mm
Largeur total	570 mm
Hauteur de chargement	504 mm
Peso	36 Kg.
Opérateur minimum pour charger/décharger une civière occupée	2
Opérateur minimum pour charger/décharger une civière occupée	1
Rails compatibles	R-419 / R-450 -S / R-800 / R-900

*Brancard ne convient pas au transport bariatrique ou pédiatrique



1.4.- Attention



Ce signe indique des mesures de sécurité importantes pour permettre une utilisation correcte du brancard et éviter d'éventuels accidents.

1.5.- Résumé des précautions de sécurité

Lire attentivement et respecter rigoureusement les avertissements et les mises en garde contenus dans ces instructions. Toute réparation doit être effectuée exclusivement par du personnel qualifié.

AVERTISSEMENT:



- L'utilisation incorrecte du brancard peut porter atteinte à la sécurité de l'opérateur. N'utiliser la civière que de la manière décrite dans ce manuel.
- Ne pas modifier le brancard, ni ses composants. Toute modification du produit risque d'entraîner un fonctionnement imprévisible susceptible de porter atteinte à la sécurité de l'opérateur. La garantie du produit serait en outre invalidée par toute modification du produit.
- La sécurité de l'opérateur peut être en jeu si un brancard non compatible est utilisé avec le dispositif de fixation Kartsana.
- La fixation du rail à l'intérieur de l'ambulance doit être faite selon des instructions adjointes. Si non la sécurité de l'opérateur peut être en jeu.
- Essayer de faire fonctionner la civière dans les opérations de chargement et de déchargement à l'intérieur de l'ambulance jusqu'à complètement apprendre le fonctionnement du produit. L'usage inadéquat peut causer des lésions.
- Ne laissez pas les assistants sans formation adéquate vous aider à utiliser le rail. Les techniciens sans formation adéquate peuvent provoquer des blessures.
- Ne montez pas à la base du rail parce qu'il pourrait abîmer le produit.
- Pour éviter l'apparition de blessures sur les extrémités et les autres parties du corps, ne pas les placer sur la trajectoire des parties mobiles du rail.
- Le brancard série TGF-241 S a été conçu pour être compatible avec les rails homologués de la série R-419 / R-450 S INOX / R-800 et R-900 de Kartsana.
- Le transport d'un cadavre sur la civière nécessite au moins deux opérateurs.
- Les opérateurs de la civière doivent pouvoir soulever le poids cumulé du cadavre, de la civière et de tous les articles posés sur cette dernière.
- Lors du nettoyage, utiliser l'équipement de protection individuelle adapté (lunettes, respirateur, etc.) pour éviter le risque d'inhalation de micro-organismes contagieux.
- Certains produits de nettoyage sont corrosifs par nature et susceptibles d'endommager le produit si les prescriptions d'emploi ne sont pas respectées. Si de tels produits sont utilisés pour nettoyer l'équipement Kartsana, s'assurer que les civières sont rincées à l'eau propre et complètement séchées après le nettoyage. Un rinçage et/ou séchage incomplets de la civière laissent sur sa surface un résidu corrosif qui peut entraîner l'usure prématurée de composants critiques.
- Le fait de ne pas laver ou jeter correctement le matelas ou d'autres composants contaminés de la civière augmente les risques d'exposition à des pathogènes à diffusion hémotogène et peut porter atteinte à la sécurité de l'opérateur.



AVERTISSEMENT:



- Toute modification apportée à l'équipement non expressément autorisée par Kartsana est susceptible d'entraîner la révocation de l'autorisation d'utilisation de l'appareil.
- L'installation du rail compatible avec la fixation du brancard doit être effectuée par un mécanicien certifié familiarisé avec la structure des ambulances. Consultez le fabricant du véhicule avant d'installer le rail et veillez à ce que l'installation ne pas endommager ou d'interférer avec des tuyaux de frein, de l'oxygène ou du combustible, le réservoir de carburant ou le câblage électrique du véhicule.
- Avant de mettre le brancard ou le rail en fonctionnement, supprimer tous les obstacles qui peuvent interférer et causer des blessures à l'opérateur.
- Lors du déchargement compartiment de chemin de fer de la machine, veillez à ce que les roues de la civière soient placées sur le sol en toute sécurité.
- Assurez-vous que les ceintures ne sont pas empêtrés dans le rail pendant le chargement ou déchargement du brancard.
- Ne nettoyez ni avec vapeur ni ultrasons l'unité.
- La température de l'eau ne doit pas dépasser 80 ° C
- L'inaccomplissement de ces instructions pourrait donner le lieu pour l'annulation de certains ou toutes les garanties.
- Etablissement d'un programme de maintien préventif pour toute l'équipe de l'entreprise Kartsana. Selon la fréquence d'usage du produit il est possible qu'il faille réaliser le maintien préventif plus souvent.
- Pour plus d'informations sur l'entretien, consultez notre département technique.
- Une maintenance incorrecte risque de porter atteinte à la sécurité de l'opérateur et/ou d'endommager la civière. Effectuer l'entretien de la civière comme décrit dans ce manuel. N'utiliser que des pièces et les procédures de maintenance agréées par Kartsana. L'utilisation de pièces et de procédures non agréées risque de causer un fonctionnement imprévu et/ou de porter atteinte à la sécurité de l'opérateur et annule la garantie du produit.
- Si des pièces, des lubrifiants, ou autres, non agréés sont utilisés, la civière peut être endommagée et sa garantie est annulée.

REMARQUE:



- Des objets libres ou des débris sur le plancher du compartiment patient risquent de gêner le fonctionnement du dispositif d'ancrage et du dispositif de fixation de la civière. Garder le plancher du compartiment patient dégagé.
- Kartsana cherche continuellement à améliorer le design et la qualité de ses produits. Il est donc possible qu'il existe des différences mineures entre la civière et ce manuel, bien que ce dernier contienne les informations produit les plus récentes à sa date d'impression. Pour toutes questions, contacter le service clientèle ou le support technique de Kartsana.
- Kartsana recommande que, avant l'installation, un mécanicien recommandé planifie le placement du rail de fixation dans la partie intérieure du véhicule d'urgences.



KARTSANA

Life-moving innovation

FONCTIONNEMENT ET MANIPULATION DU CHARIOT - BRANCARD TGF-241 S

2.- MANUEL D'UTILISATION

Le brancard est prévu pour être monté sur un rail Kartsana, R-419, et R-450 S, R-800 et R-900 conformément à la norme UNE-EN 1789.

Pour réduire au maximum le risque de blessures Des opérateurs en cas d'accident, il est conseillé d'éviter les bords coupants et les surfaces saillantes à l'intérieur de l'ambulance, en particulier à proximité du brancard.

Ne pas endommager les zones où se trouvent les mécanismes du brancard, afin d'éviter un mauvais fonctionnement de ces-derniers.

2.1.- Caractéristiques techniques TGF-241-S

Dimensions du brancard (en mm) d'après le schéma ci-dessous.

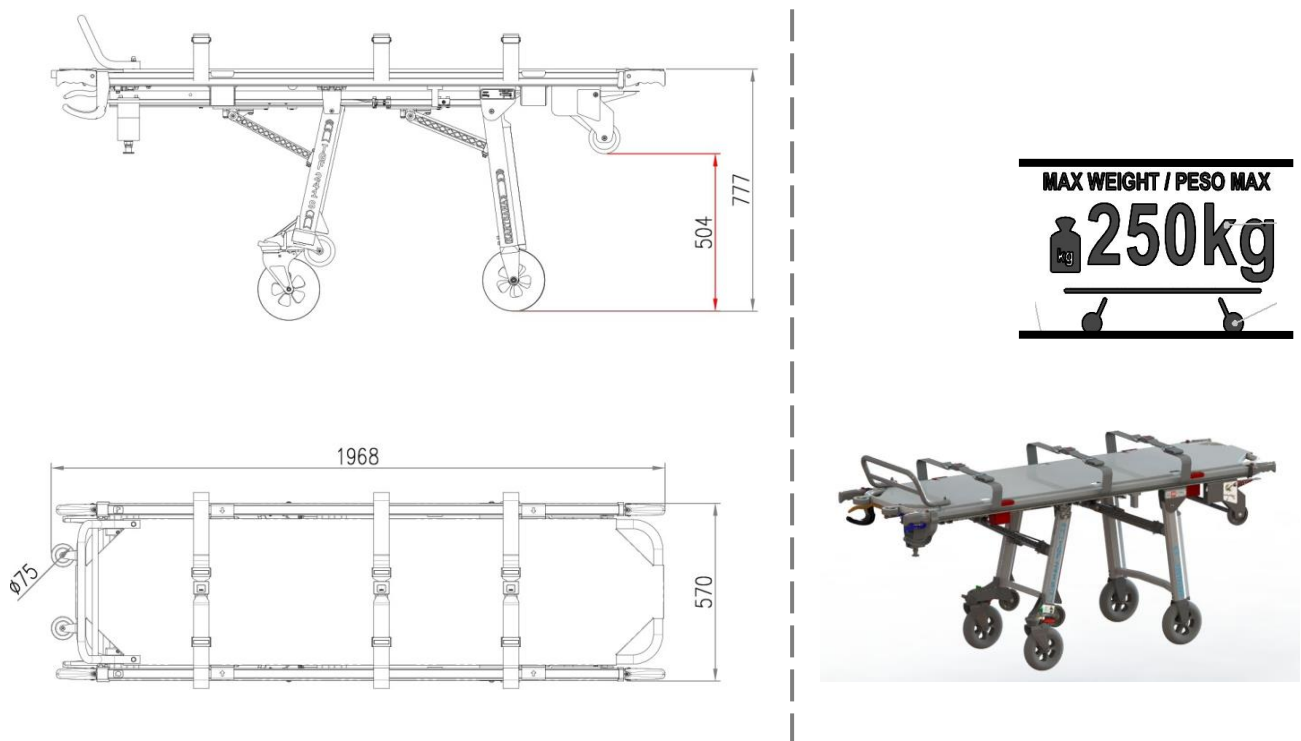



2.2.- Fonctionnement et manipulation du brancard

Pour éviter d'éventuelles blessures sur les extrémités ou sur d'autres parties du corps, ne pas les placer sur la trajectoire des parties mobiles du brancard.



Remarque : La partie avant du brancard correspond à la partie du relève-buste.

2.2.1.- Poignées extractibles

Actionner le bouton situé sur le dessus de la poignée, puis tirer pour allonger celle-ci jusqu'à ce qu'elle atteigne la butée.

Pour replacer la poignée à sa position d'origine, actionner à nouveau le bouton du dessus et pousser jusqu'à atteindre la butée de la position d'origine.

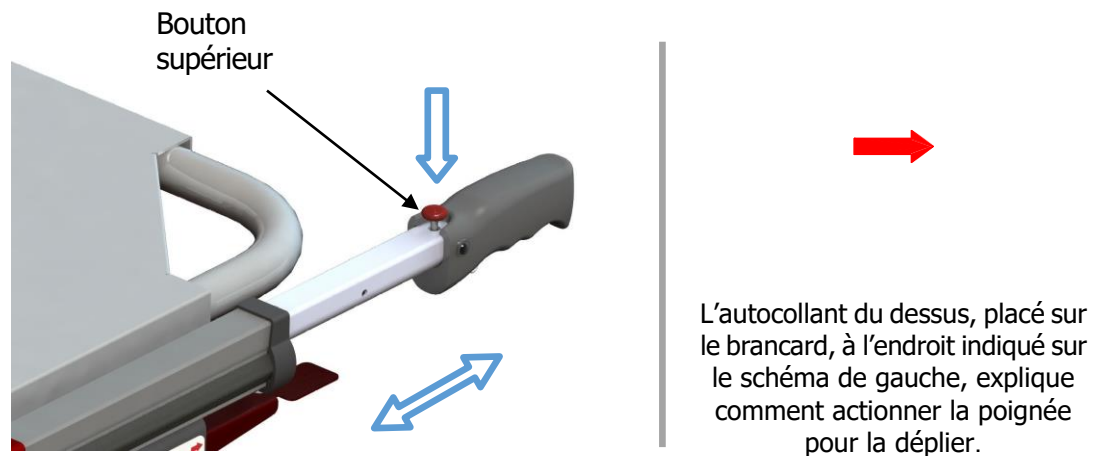

2.2.2.- Comment fixer les ceintures

Placer la boucle femelle A et mâle B sur la position indiquée sur la figure précédente et insérer B dans la fente de A. Lorsque l'ensemble est fixé, centrer et tendre le tout en réglant la tension de la ceinture à l'aide de l'extrémité C.

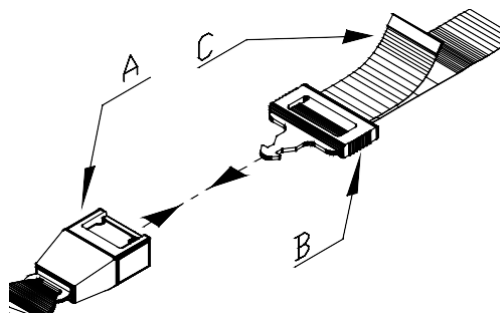

Il est conseillé d'attacher le cadavre avec les ceintures de sécurité, pendant toute la période où il reste sur le brancard.



2.2.3.- Démontage-montage des ceintures du brancard

- Fixation par nœud.

Les ceintures sont montées sur le profil latéral grâce à un nœud.

*Fixation de la
ceinture sur le
profil latéral*

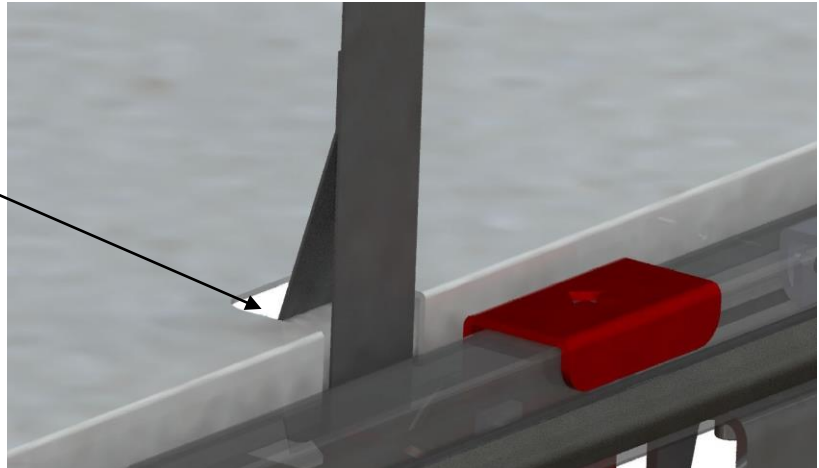

2.2.4.- Position du plateau supérieur

Le brancard est placé dans le chariot en plaçant les quatre roues sur les cases correspondantes rouges.

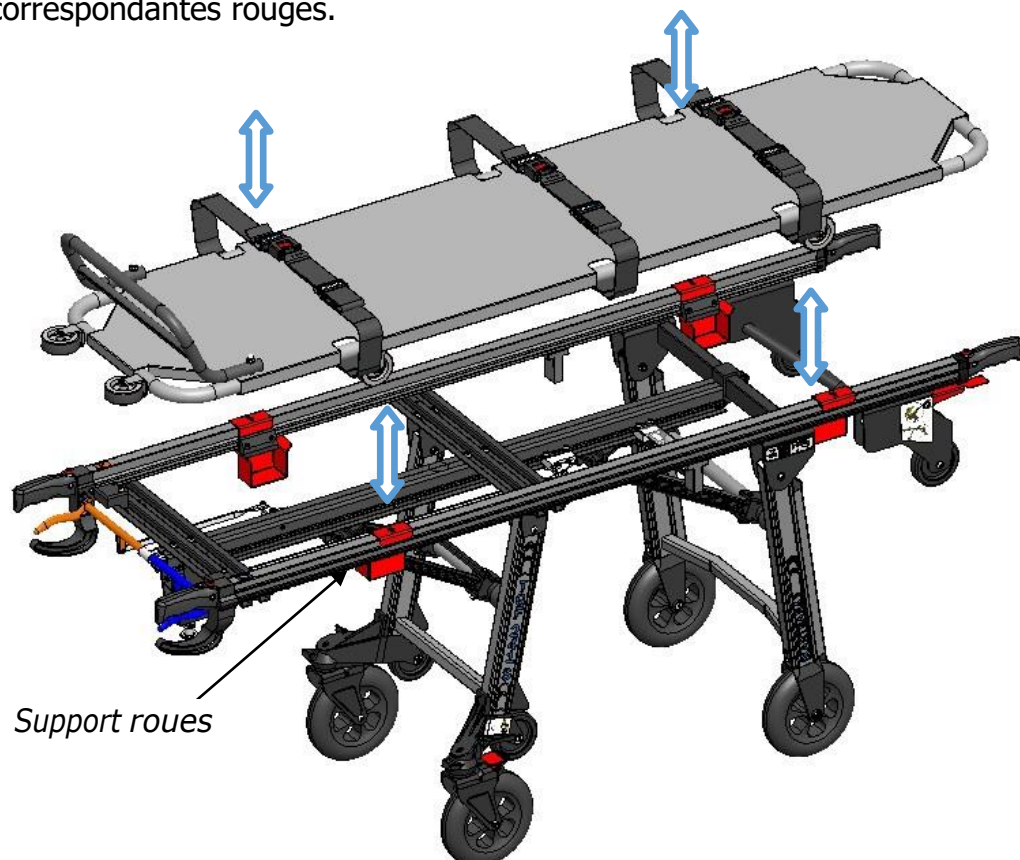

Support roues



2.2.5.- Commandes d'actionnement des pieds du brancard

2.2.5.1.-Commandes arrières

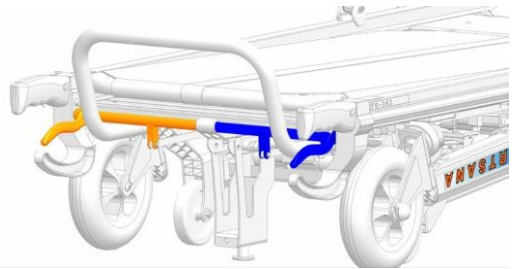

- Bleu (droite) : Permet de plier le pied avant du chariot.

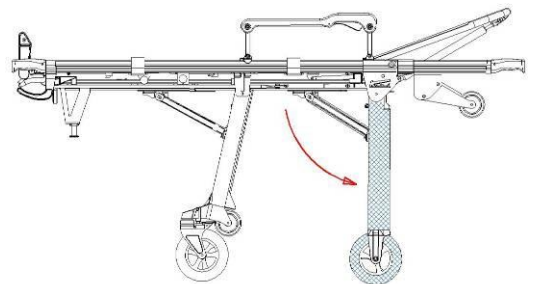
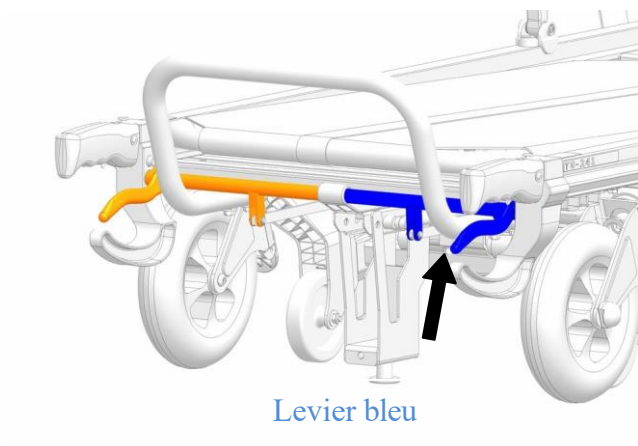

- Orange (gauche) : Permet de plier le pied arrière du chariot ou de le placer aux positions intermédiaires.

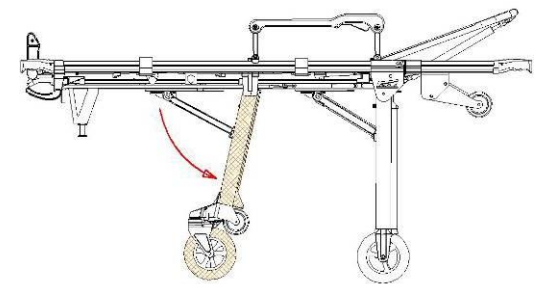
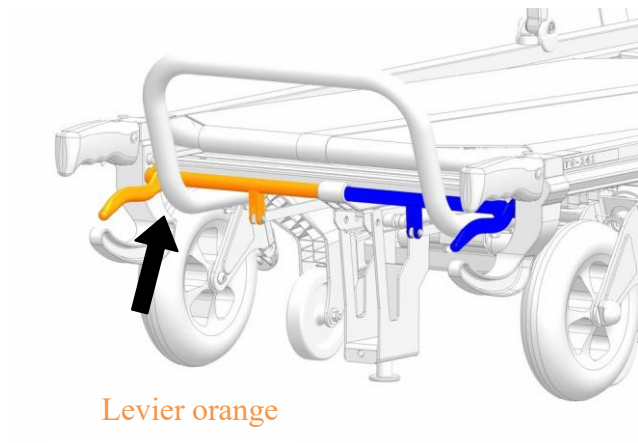

Remarque : Si l'on souhaite plier le chariot, relâcher la commande un peu avant que le pied n'arrive à la position totalement pliée. Si l'on souhaite passer aux positions intermédiaires, relâcher la commande lorsque le pied commence sa trajectoire. Si la position intermédiaire n'est pas celle souhaitée, actionner à nouveau la commande jusqu'à ce que le pied se bloque à la position voulue. Chaque fois que le pied est actionné, vérifier qu'il se bloque, ce qui est indiqué par un claquement.



2.2.5.2.- Commande latérale pied avant

Actionne les positions intermédiaires du pied avant du brancard (le point de départ doit être la position dépliée).



Remarque : Pour que le pied revienne à sa position initiale dépliée, actionner la commande avant et élever manuellement cette partie du brancard pour que le pied revienne automatiquement à sa place. Un peu avant que le pied n'arrive à sa position initiale dépliée, relâcher la commande. De cette manière un claquement de blocage aura lieu lorsque le pied arrivera à cette position, ce qui garantira son blocage en position initiale dépliée.

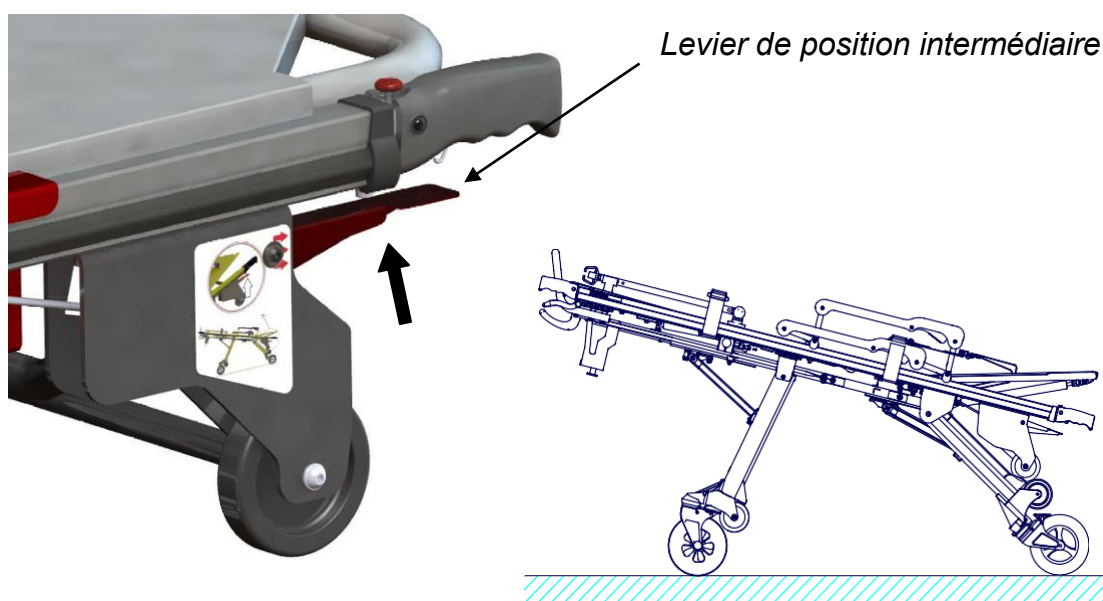

2.2.6.- Positions intermédiaires du brancard.

Le brancard possède trois positions intermédiaires à différentes hauteurs par rapport au sol, pour s'adapter aux besoins.

Pour soigner le malade de façon sûre, la position intermédiaire doit toujours être actionnée par deux personnes. De plus, le malade doit être attaché avec les ceintures de sécurité et les barrières doivent être remontées avant d'actionner les positions intermédiaires.



KARTSANA

Life-moving innovation

FONCTIONNEMENT ET MANIPULATION DU CHARIOT - BRANCARD TGF-241 S

1^o Position intermédiaire

Pour éviter tout mouvement dangereux du brancard, il est conseillé de bien le tenir avec les deux mains.

Il est également possible d'incliner le brancard d'un seul côté (avant ou arrière) en actionnant les commandes de la manière expliquée précédemment.

Pour cette manipulation, il faut actionner les freins des roues avant et les placer sur la position indiquée sur l'autocollant, avant d'actionner le levier rouge latéral.

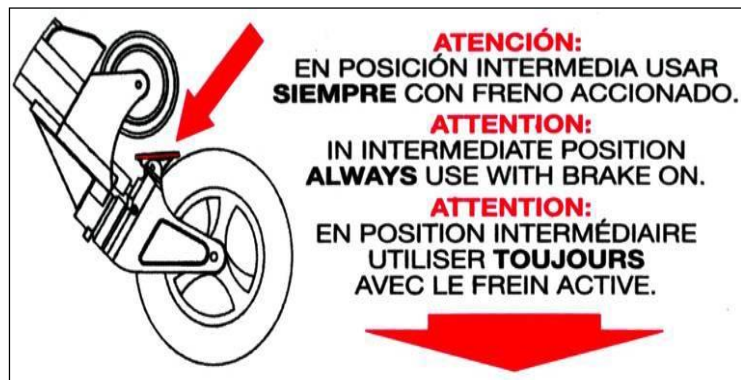

Pour le mettre en place, actionner le levier de position intermédiaire (rouge) situé sur le côté droit du brancard. Cela libère les pieds avant jusqu'à une butée mécanique.

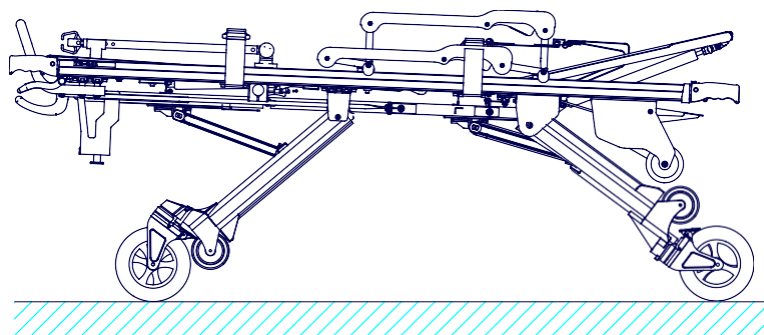

Ensuite, actionner une seule fois la commande arrière (orange) jusqu'à la première position.

Pour revenir à la position où les pieds sont dépliés, soulever légèrement le brancard et utiliser votre pied pour soulever les pieds avant du brancard.



2^o Position Trendelenburg

Pour cette manipulation, il faut actionner les freins des roues avant et les placer sur la position indiquée sur l'autocollant, avant d'actionner le levier rouge latéral.

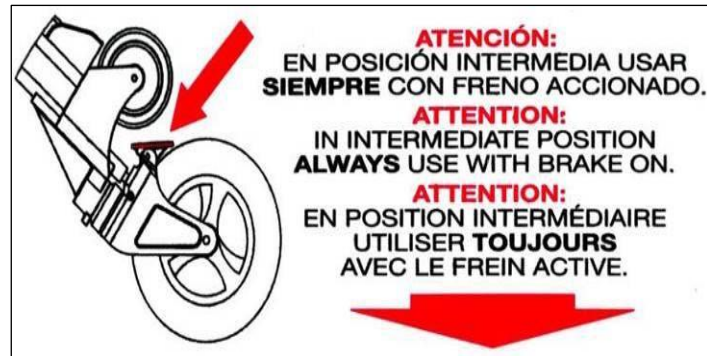

Pour l'obtenir, actionner le levier de position intermédiaire (rouge) situé sur le côté droit du brancard. Cela libère les pieds avant jusqu'à une butée mécanique.

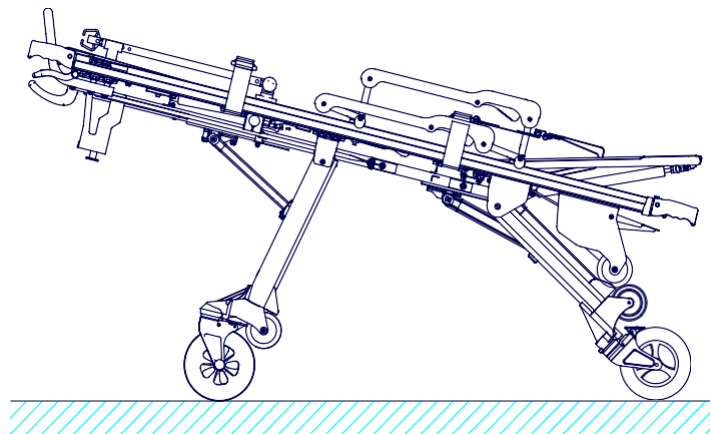

3^o Position Contre-Trendelenburg

Pour l'obtenir, actionner une seule fois la commande arrière (orange) jusqu'à la première position.

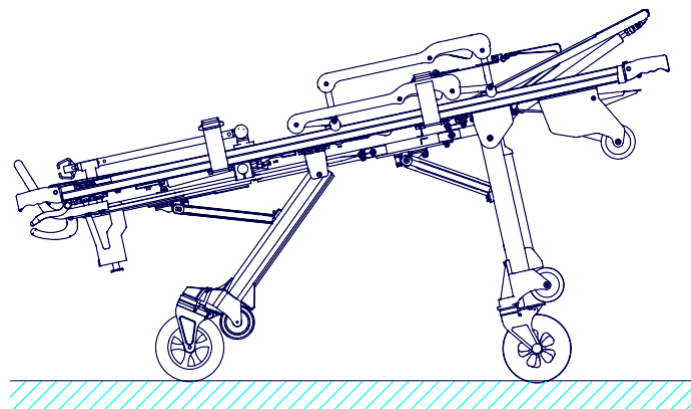



2.2.7.-Lever de frein

Si l'on actionne avec le pied le levier rouge, les roues arrière sont bloquées par le frein. Ce frein spécial bloque le mouvement longitudinal du brancard, et également son mouvement de rotation.

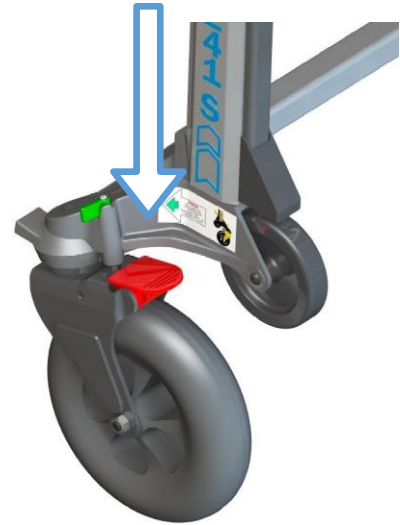

2.2.8.- Blocage/débloquage des roues pivotantes

Le verrou vert permet de bloquer ou de débloquer la rotation des roues, comme le montre la figure suivante.

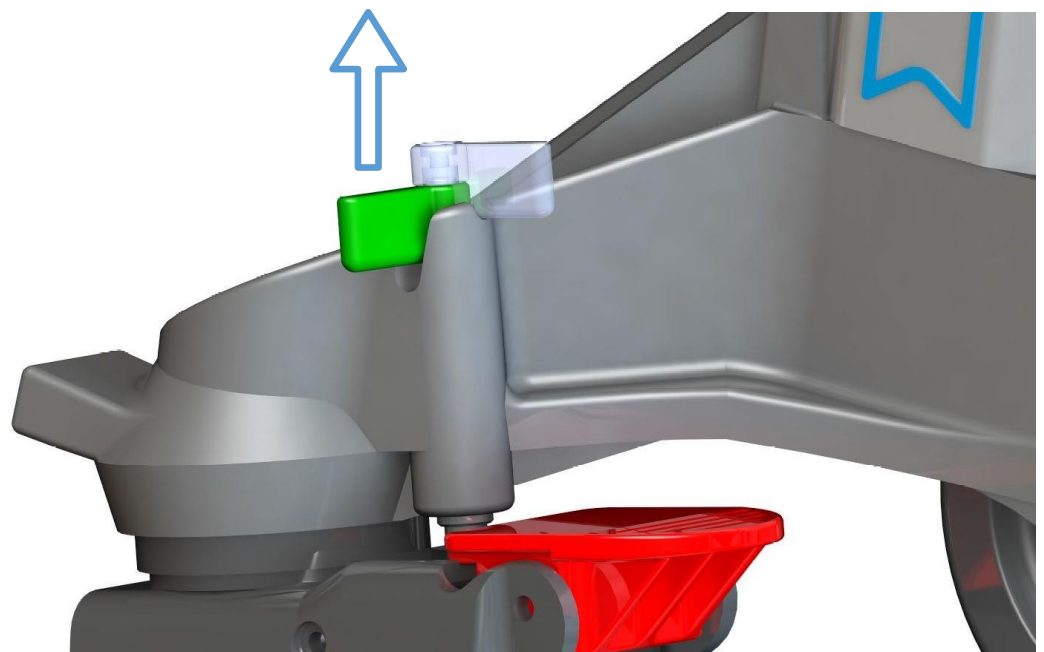



2.2.9.- Montage du brancard sur le porte-brancard de l'ambulance

Kartsana recommande de fixer le brancard dans l'ambulance avec des rails Kartsana, conçus spécialement à cet effet.

Diriger le brancard vers la plate-forme de l'ambulance et monter les roues d'embarquement (roues de 100 mm de diamètre) sur le porte-brancard. Si la plate-forme est munie d'un rail Kartsana, placer les roues d'embarquement à l'extérieur des rails. Ensuite, actionner la commande du pied avant pour qu'il se replie (commande bleue) et introduire le brancard sur le porte-brancard jusqu'au pied arrière. Actionner alors la commande du pied arrière (orange) pour le replier.

Après avoir actionné la commande orange, il faut enlever un peu de poids de la partie arrière du brancard, et donc la tenir fortement avec les deux mains.

Après avoir suivi le procédé décrit ci-dessus, on peut introduire complètement le brancard sur le porte-brancard jusqu'à ce qu'il soit bloqué à l'avant et à l'arrière. Le rail Kartsana fixe le brancard sur sa partie avant avec deux ancrages et sur sa partie arrière avec un ancrage (voir figures ci-dessous). Ces ancrages évitent que le brancard ne se renverse en cas d'accident. En l'absence de rails Kartsana, il est conseillé de fixer la partie avant du chariot-brancard en utilisant les extrémités de la barre qui correspondent au numéro 12 de la vue éclatée du chariot jointe à ce manuel.

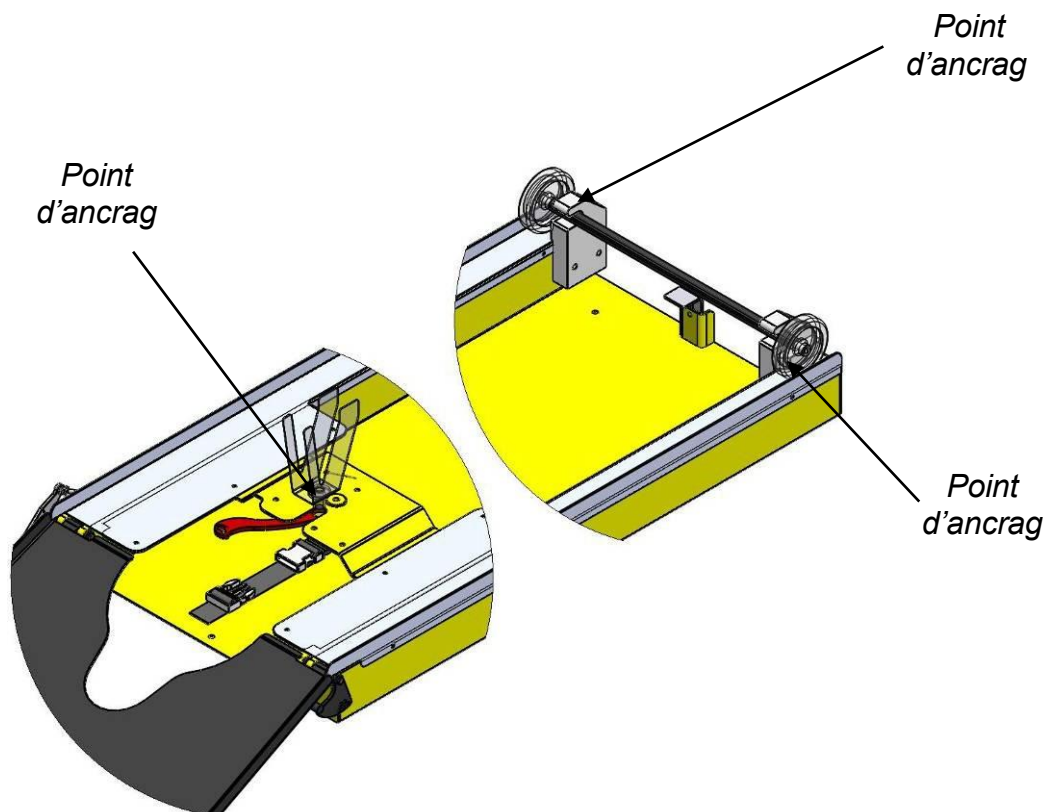



3.- DÉSINFECTION

Pour désinfecter le brancard, appliquer sur la surface à désinfecter des produits qui n'abîment pas la surface des matériaux, à l'aide d'une lavette, d'un chiffon ou autre. Si la surface à désinfecter est graissée, la graisser à nouveau après la désinfection.

Utiliser les produits désinfectants en respectant les instructions du fabricant.

Le fabricant n'assumera aucune responsabilité en cas de défaut ou d'anomalie quelconque provoqué par un produit de nettoyage pouvant endommager la surface des matériaux du rail.

Le fabricant recommande, pour des raisons d'hygiène et de conservation des composants du produit, de le désinfecter après chaque utilisation.

4.- ENTRETIEN

Vérifier et graisser tous les six mois l'intérieur du guidage des pieds.

Il faut aussi vérifier et graisser les roues du brancard et les systèmes de blocage. Nous vous recommandons de faire effectuer l'entretien par un spécialiste de notre entreprise, tous les 6 mois. Au cours de ce contrôle, réaliser une vérification générale pour remplacer les pièces qui risquent d'être endommagées ou usagées.

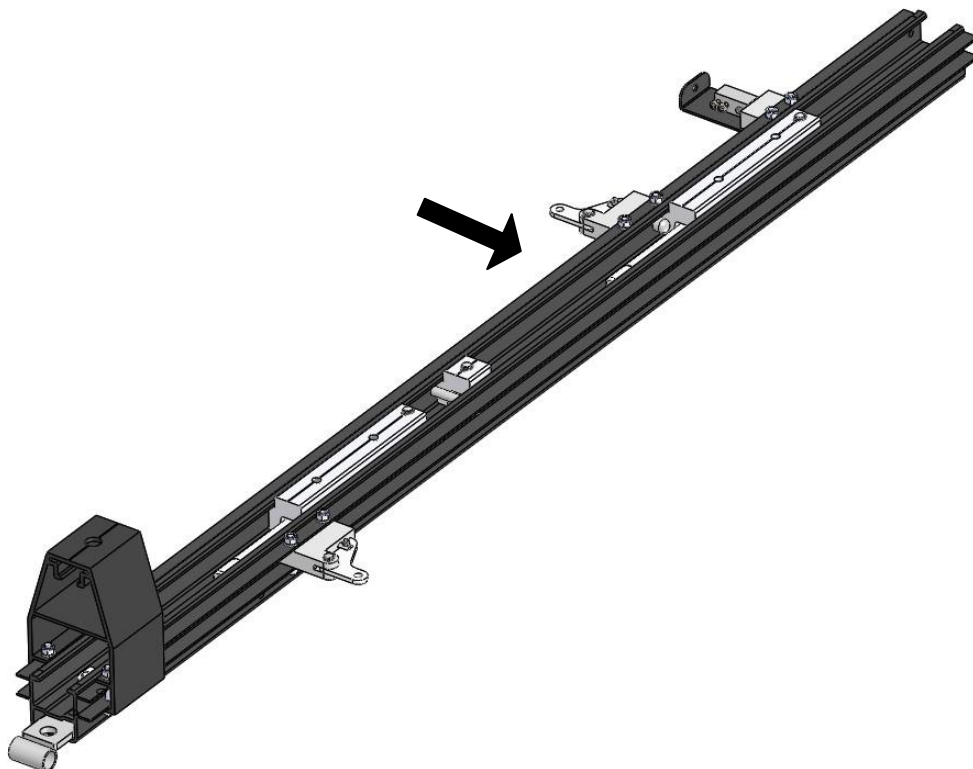



KARTSANA

Life-moving innovation

FONCTIONNEMENT ET MANIPULATION
DU CHARIOT - BRANCARD TGF-241 S

5.- PIÈCES DÉTACHÉES



Pour les pièces détachées de ce produit, veuillez consulter le lien suivant:

https://www.kartsana.com/global/Spare_parts_TGF241.pdf

Si vous avez des questions, veuillez contacter notre service technique.



6.- Conditions de garantie des brancards KARTSANA :

- 1- La garantie est effective pendant 2 ans à compter de la date de facture.
Pour toute demande de garantie, il est indispensable de communiquer le modèle et le numéro de série du brancard ainsi que la date de facture.
- 2- La garantie ne couvre que les défauts de fabrication.
Sont exclus de la garantie : les frais de port et les pièces reconnues non défectueuses lors du contrôle par nos techniciens.
- 3- Les réparations et la prise en charges des pièces sous garantie seront effectuées après contrôle par nos techniciens, et sous leurs critères exclusifs.
- 4- Sont exclues les pièces d'usure telles que les roues, les caoutchoucs de poignées et les matelas, ainsi que les dommages provenant d'une mauvaise utilisation du brancard.

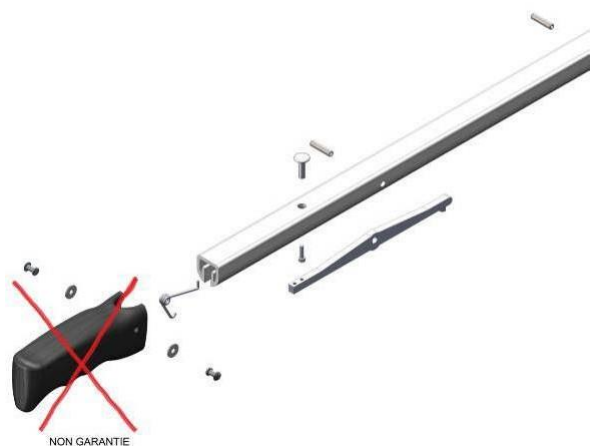
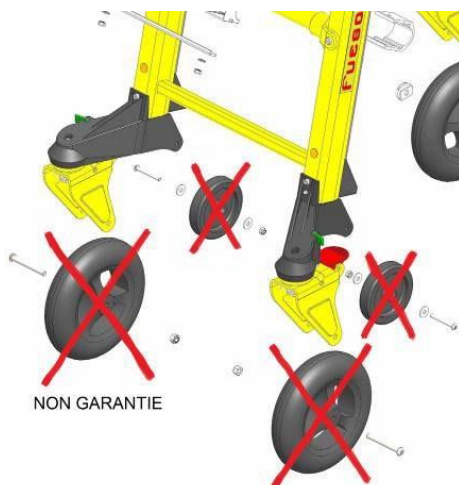

- 5- Les réparations réalisées durant la période de garantie ne prolongeront pas la durée de celle-ci.

Procédures de nettoyage et de désinfection

Les surfaces métalliques recouvertes d'une laque époxy, ainsi que les matelas, seront traitées avec les détergents à usage hospitalier, selon les procédures habituelles.



KARTSANA

C/ Narcís Monturiol, 34
08192 Sant Quirze del Vallès
Barcelona (España)
TEL. +34 93 715-86-72
info@kartsana.com
www.kartsana.com

Technical Service
sat@kartsana.com

Contacte con nuestro servicio técnico
para cualquier duda o consulta.

